

DENSO

A/C Condenser

Installation Guide

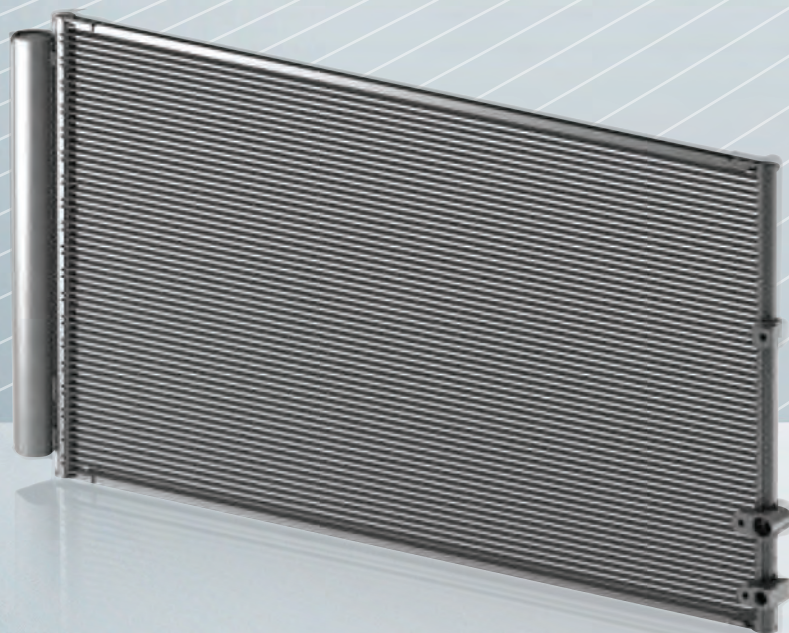

EN

RU

PL

DE

BG

CZ

FI

GR

HU

NL

RO

RS

SE

SK

UA

EN	A/C Condenser Installation Guide	3
RU	A/C Конденсор Инструкция по установке	7
PL	Skraplace klimatyzacji Instrukcja montazu	11
DE	Kondensator Einbauanleitung	15
BG	Кондензатор за климатична система Ръководство за инсталиране	19
CZ	Kondenzátor klimatizace Instalační manuál	23
FI	Ilmastoinnin lauhdutin Asennusohje	27
GR	Ψυγείο A/C Οδηγός τοποθέτησης	31
HU	KLÍMAHUTO Beépítési útmutató	35
NL	Airconditioning condensor Installatiehandleiding	39
RO	Condensator A/C Ghid de instalare	43
RS	Kondenzator Uputstvo za ugradnju	47
SE	A/C kondensator Installationsguide	42
SK	Kondenzátor klimatizácie Inštalacné manuál	45
UA	Конденсор кондиціонера Керівництво з установки	59

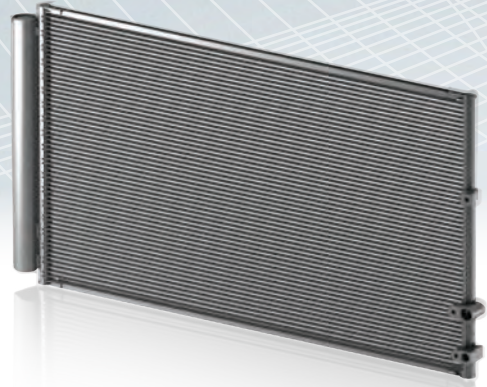
A/C Condenser Installation Guide

GENERAL PRECAUTIONS!



1. Repair of car air conditioning or installation of car air conditioning parts should only be carried out by certified and trained mechanics.
2. To remove or install a condenser, refer to the appropriate official vehicle repair manual.
3. When handling and disposing of refrigerant, always follow local government regulations.
4. To recover or charge refrigerant from the A/C system, use certified equipment.
5. To keep dirt and moisture out of the system, cap the open fittings immediately when disconnecting hoses or other parts.
6. When tightening bolts and nuts always use the correct tightening torque according to the vehicle specifications.
7. Only use the DENSO recommended compressor oil as indicated on the identification label of the compressor.

REQUIRED TOOLS:

AC refilling machine

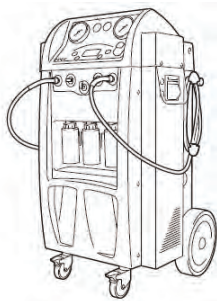

Compressor oil to lubricate O-rings



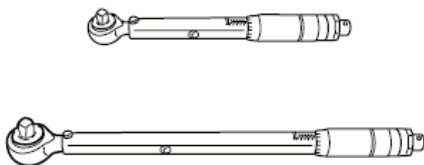

Torque wrenches

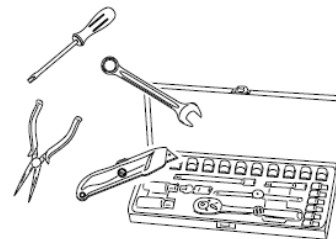

Proper handtools

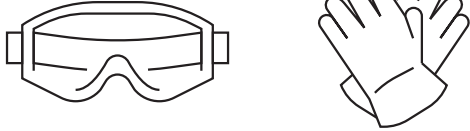

Refrigerant leak detector	Wear goggles and gloves
	

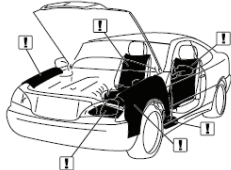
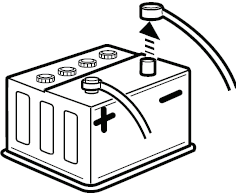
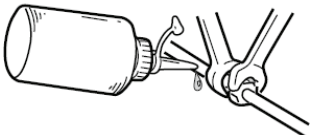
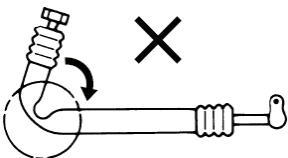
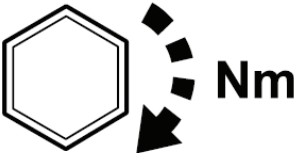
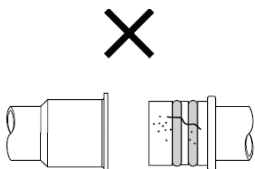
INSTALLATION PRECAUTIONS!	
Do not smoke or use open fire	Use protective covers
	
Disconnect battery ground cable	Lubricate all new O-rings
	
Be careful with rubber hoses	Use the right torque settings
	
Work clean!	
	

IMPORTANT INSTALLATION INSTRUCTIONS!

When removing the old condenser, always immediately cap the open connections, to prevent moisture from entering the AC system

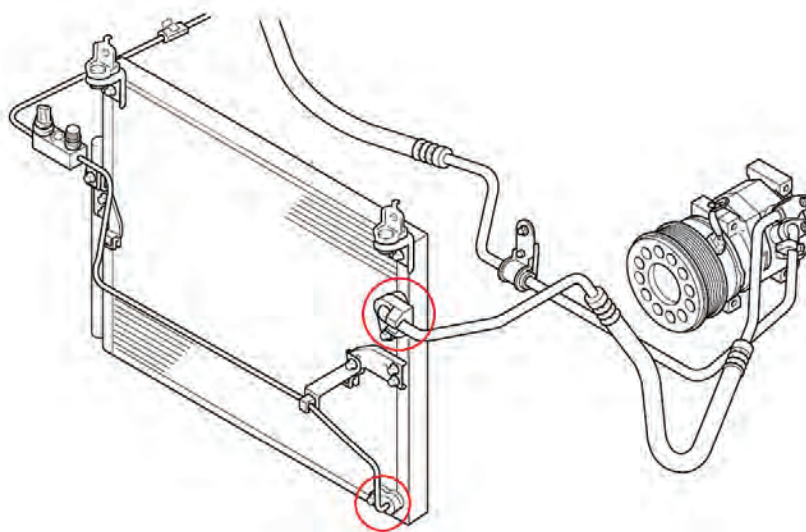

Check the state of the radiator, after the old condenser is removed. Replace if necessary, otherwise clean it thoroughly, to secure sufficient airflow

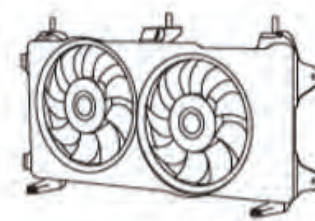
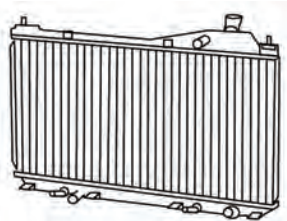

Check the cooling fan(s) for damages and proper operation. (Vibrations – rotational speed(s))



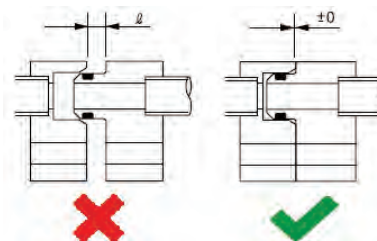
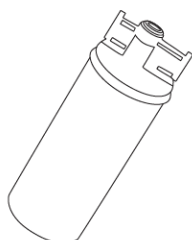

If the vehicle is equipped with a separate receiver dryer or accumulator, install this part as the last part and remove the caps, just before installing the tubes

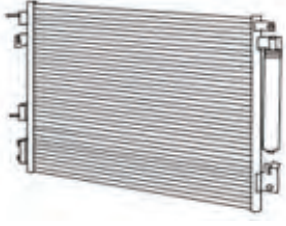
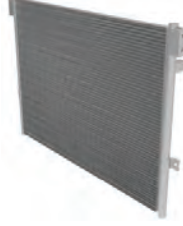
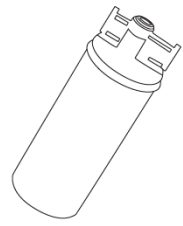
Make sure that the block joints at the condenser are properly installed

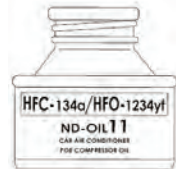
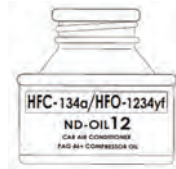

REQUIRED PARTS:		
Subcool condenser	Multi-flow condenser	Receiver dryer or accumulator
		
Add 20% of oil, when AC system is clean	Add 10% of oil when AC system is clean	Add 10% of oil when AC system is clean
Always replace the O-rings of the tube connections		

COMPRESSOR OILS		
 Always make sure to use the right oil type		
DENSO Oil type	Refrigerant type	Oil type
ND-oil 8 	R134a	PAG 46
ND-oil 11* 	R1234yf & R134a	POE
ND-oil 12 	R1234yf & R134a	PAG 46+

*For electric driven scroll type compressors

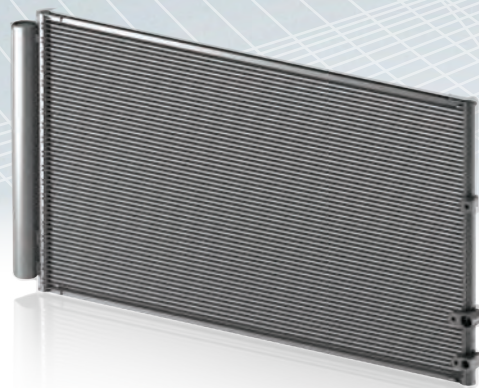
A/C Конденсор

Инструкция по установке

ОБЩИЕ МЕРЫ ПРЕДОСТОРОЖНОСТИ!



1. Ремонт автомобильного кондиционера или установка деталей автомобильного кондиционера должны выполняться только сертифицированными и обученными механиками.
2. Чтобы снять или установить конденсор, обратитесь к соответствующему официальному руководству по ремонту автомобиля.
3. При обращении с хладагентом и его утилизации всегда соблюдайте местные нормативные акты.
4. Чтобы восстановить или заправить хладагент в систему кондиционирования, используйте сертифицированное оборудование.
5. Чтобы предотвратить попадание грязи и влаги в систему, сразу же закрывайте открытые фитинги при отсоединении шлангов или других частей.
6. При затяжке болтов и гаек всегда используйте правильный момент затяжки в соответствии с техническими характеристиками автомобиля.
7. Используйте только рекомендованное DENSO компрессорное масло, указанное на идентификационной этикетке компрессора.

НЕОБХОДИМЫЕ ИНСТРУМЕНТЫ:

Аппарат для заправки кондиционеров

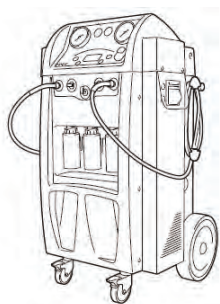

Компрессорное масло для смазки уплотнительных колец



Динамометрические ключи

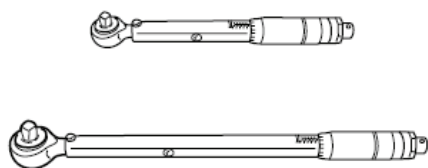

Надлежащие ручные инструменты

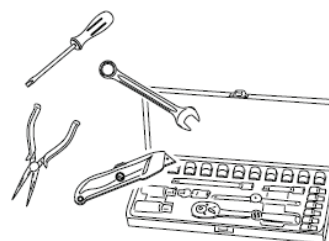

Детектор утечки хладагента	Надевайте очки и перчатки
	

МЕРЫ ПРЕДОСТОРОЖНОСТИ ПРИ УСТАНОВКЕ!

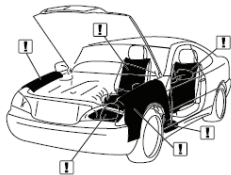
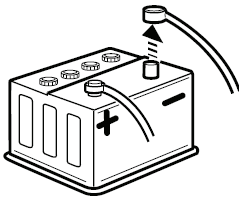
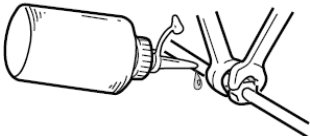
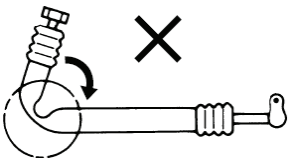
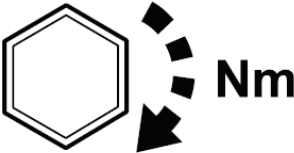
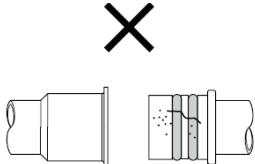
Не курите и не используйте открытый огонь	Используйте защитные чехлы
	
Отсоедините кабель массы аккумулятора	Смажьте все новые уплотнительные кольца
	
Будьте осторожны с резиновыми шлангами	Используйте правильные настройки момента затяжки
	
Работайте в чистоте!	
	

ВАЖНАЯ ИНСТРУКЦИЯ ПО УСТАНОВКЕ!

При снятии старого конденсора всегда сразу же закрывайте открытые соединения, чтобы предотвратить попадание влаги в систему кондиционирования.

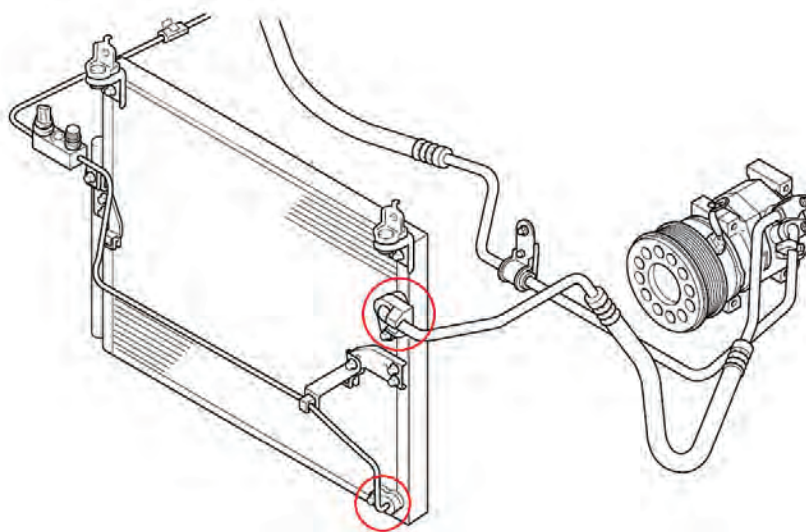

Проверьте состояние радиатора после снятия старого конденсора. При необходимости замените, в противном случае тщательно очистите, чтобы обеспечить достаточный приток воздуха.

Проверьте вентилятор(ы) охлаждения на предмет повреждений. Проверьте их исправность, вибрации и скорость вращения.

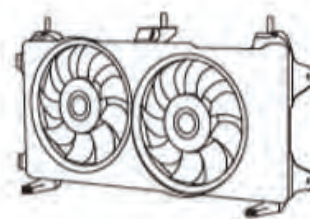
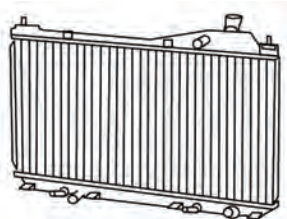

Если автомобиль оснащен отдельным ресивером-осушителем или аккумулятором, устанавливайте эту деталь в последнюю очередь и снимайте колпачки, непосредственно перед установкой трубок.

Убедитесь, что соединения блока на конденсоре установлены правильно.

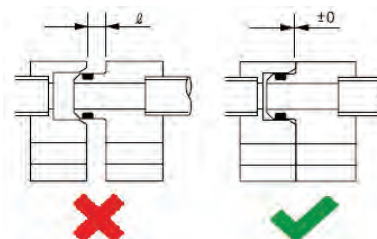
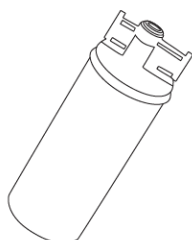



НЕОБХОДИМЫЕ ЧАСТИ:

Переохлажденный конденсор	Многопоточный конденсор	Ресивер-осушитель или аккумулятор
		
Добавьте 20% масла, когда система кондиционирования чистая	Добавьте 10% масла, когда система кондиционирования чистая	Добавьте 10% масла, когда система кондиционирования чистая
Всегда заменяйте уплотнительные кольца трубных соединений		

COMPRESSOR OILS

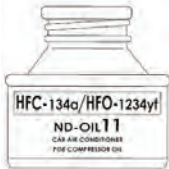
Всегда следите за тем, чтобы использовать правильный тип масла

Тип масла DENSO	Тип хладагента	Тип масла
ND-oil 8 	R134a	PAG 46
ND-oil 11* 	R1234yf & R134a	POE
ND-oil 12 	R1234yf & R134a	PAG 46+

*For electric driven scroll type compressors

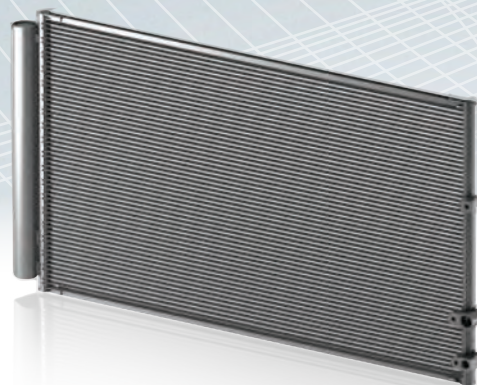
Skrapłacz klimatyzacji

Instrukcja montażu

ZACHOWAJ OSTROŻNOŚĆ!



1. Tylko certyfikowany i przeszkolony mechanik może naprawiać samochodowy układ klimatyzacji i montować jego części.
2. W celu wymontowania lub zamontowania skraplacza, należy zapoznać się z odpowiednią instrukcją naprawy pojazdu.
3. Zawsze należy używać i utylizować czynnik chłodniczy zgodnie z lokalnymi przepisami.
4. Podczas odzyskiwania lub ładowania czynnika chłodniczego do układu klimatyzacji należy stosować zatwierdzony do tego celu sprzęt.
5. Aby zanieczyszczenia i wilgoć nie przedostały się do układu, należy zamykać otwarte złączki natychmiast po odłączeniu przewodów i innych części.
6. Zawsze należy dokręcać śruby i nakrętki prawidłowym momentem dokręcenia, zgodnie ze specyfikacją pojazdu.
7. Należy używać wyłącznie zalecanego przez DENSO oleju sprężarkowego, w sposób opisany na tabliczce znamionowej sprężarki.

WYMAGANE NARZĘDZIA:

Stacja do napełniania klimatyzacji

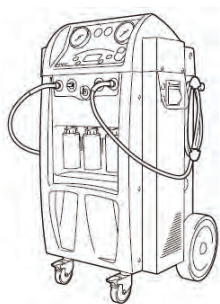

Olej sprężarkowy do smarowania O-ringów



Klucze dynamometryczne

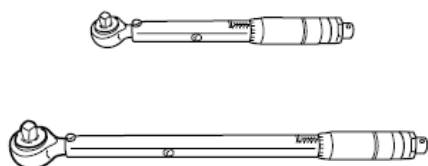

Odpowiednie narzędzia ręczne

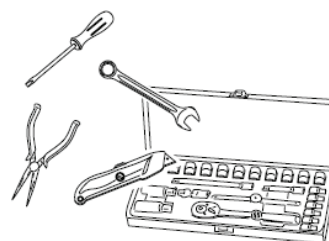

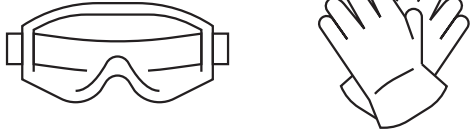
Detektor wycieku czynnika chłodniczego	Noś okulary i rękawiczki
	

ŚRODKI OSTROŻNOŚCI PODCZAS MONTAŻU!

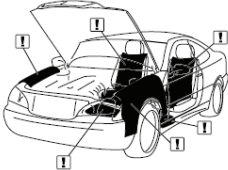
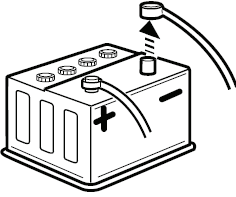
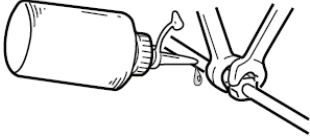
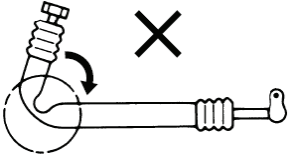
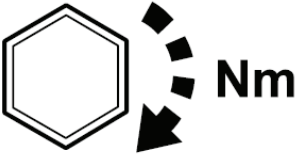
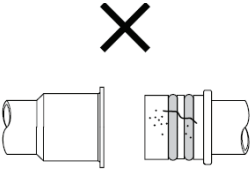
Nie palić i nie używać otwartego ognia	Stosuj osłony ochronne
	
Odłącz przewód uziemiający akumulatora	Nasmaruj olejem wszystkie nowe O-ringi
	
Ostrożnie obchodź się z gumowymi węzłami	Użyj odpowiedniego momentu obrotowego
	
Zachowaj czystość!	
	

WAŻNE INSTRUKCJE DOTYCZĄCE MONTAŻU!

Podczas demontażu starego skraplacza należy zawsze zamykać otwarte złącza natychmiast po odłączeniu przewodów i innych części, aby zapobiec przedostawaniu się wilgoci do układu klimatyzacji.

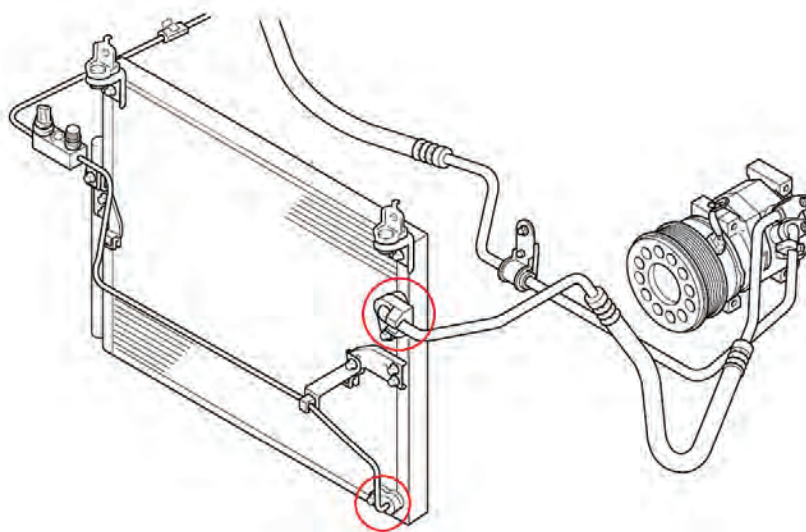

Po zdemontowaniu starego skraplacza sprawdź stan chłodnicy. Jeśli jest taka potrzeba, wymień ją. Jeśli wymiana nie jest konieczna, dokładnie wyczyść chłodnicę, aby zapewnić wystarczający przepływ powietrza

Sprawdź wentylator(y) chłodzący pod kątem uszkodzeń i prawidłowego działania. (Wibracje - prędkość obrotowa)

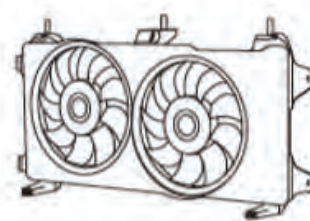
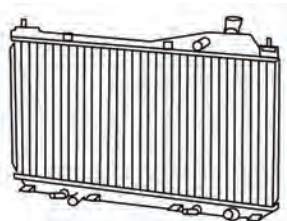

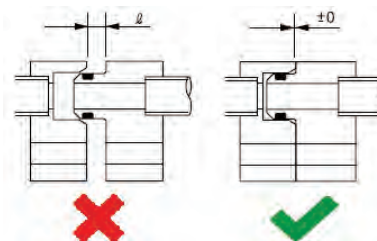
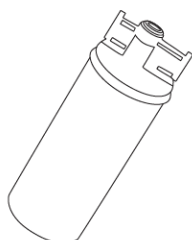

Jeśli pojazd jest wyposażony w oddzielny osuszacz lub zbiornik filtrująco-akumulacyjny, zainstaluj tę część jako ostatnią i zdejmij zaślepki tuż przed podłączeniem przewodów

Upewnij się, że złącza blokowe na skraplaczu są prawidłowo spasowane



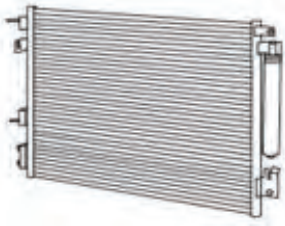
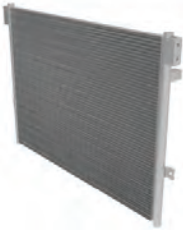
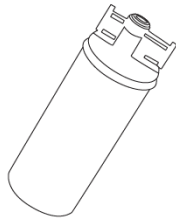

WYMAGANE CZĘŚCI:

Skrapłacz z technologią dochtadza+ nia (subcool)	Skrapłacz typu multifold	Osuszacz lub zbiornik filtrujący+ co-akumulacyjny
		
Dodaj 20% oleju, gdy wymiana dotyczy skraplacza typu subcool	Dodaj 10% oleju, gdy wymiana dotyczy skraplacza typu multifold	Dodaj 10% oleju, gdy wymi+ ana dotyczy osuszacza
Zawsze wymień wszystkie O-ringi przy przewodach		

OLEJE SPRĘŻARKOWE

 Zawsze upewnij się, że używasz odpowiedniego rodzaju oleju

Rodzaj oleju DENSO	Rodzaj czynnika chłodniczego	Rodzaj oleju
ND-oil 8 	R134a	PAG 46
ND-oil 11* 	R1234yf & R134a	POE
ND-oil 12 	R1234yf & R134a	PAG 46+

*Do sprężarek elektrycznych typu scroll

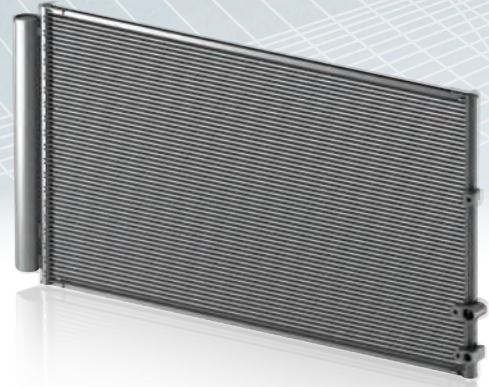

Kondensator Einbauanleitung

VORSICHTSMASSNAHMEN!



1. Die Reparatur von Fahrzeug-Klimaanlagen bzw. die Installation von Teilen von Fahrzeug-Klimaanlagen darf nur von zertifizierten und ausgebildeten Mechanikern vorgenommen werden.
2. Beachten Sie beim Aus- oder Einbau eines Kondensators die entsprechende offizielle Reparaturanleitung des Fahrzeugherstellers.
3. Beachten Sie bei der Handhabung und Entsorgung des Kältemittels stets die örtlichen gesetzlichen Bestimmungen.
4. Verwenden Sie zugelassene Servicegeräte, um Kältemittel aus der Klimaanlage abzusaugen bzw. diese damit zu befüllen.
5. Um Schmutz und Feuchtigkeit aus der Klimaanlage fernzuhalten, verschließen Sie die offenen Anschlüsse sofort nach dem Trennen von Schläuchen oder anderen Teilen.
6. Wenden Sie beim Anziehen von Schrauben und Muttern stets das korrekte Anzugsdrehmoment gemäß den Fahrzeug-Spezifikationen an.
7. Verwenden Sie nur das von DENSO empfohlene Kompressoröl laut den Angaben auf dem Typenschild des Kompressors.

BENÖTIGTE AUSRÜSTUNG:

Klimaservicegerät

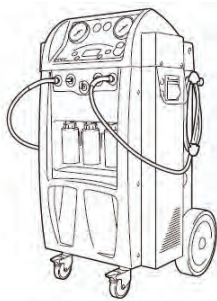

Kompressoröl zur Schmierung der O-Ringe



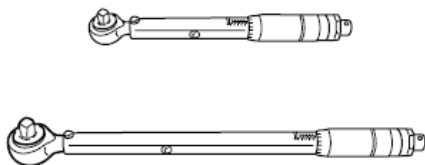

Drehmomentschlüssel

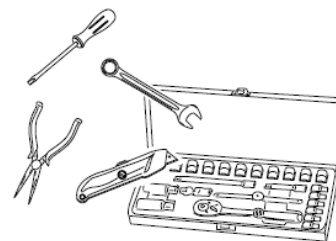

Geeignetes Werkzeug

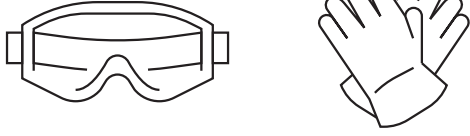

Kältemittellecksucher	Tragen Sie eine Schutzbrille und Handschuhe
	

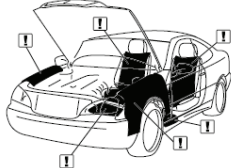
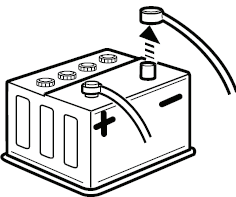
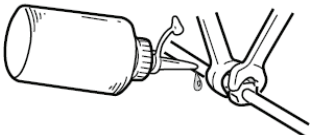
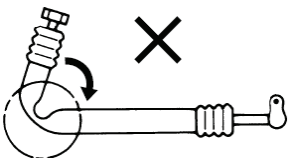
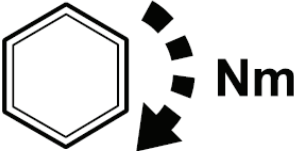
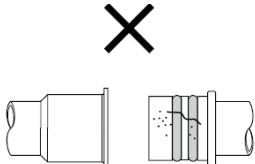
EINBAU VORSICHTSMASSNAHMEN!	
Nicht rauchen und kein offenes Feuer	Schutzabdeckungen benutzen
	
Erdungskabel abklemmen	Alle neuen O-Ringe schmieren
	
Vorsicht bei Gummischläuchen	Verwenden Sie die richtigen Drehmomentschlüssel
	
Arbeiten Sie sorgfältig!	
	

WICHTIGE INSTALLATIONSHINWEISE!

Wenn Sie den alten Kondensator ausbauen, verschließen Sie immer sofort die offenen Anschlüsse, um zu verhindern, dass Feuchtigkeit in das Klimasystem eindringt.

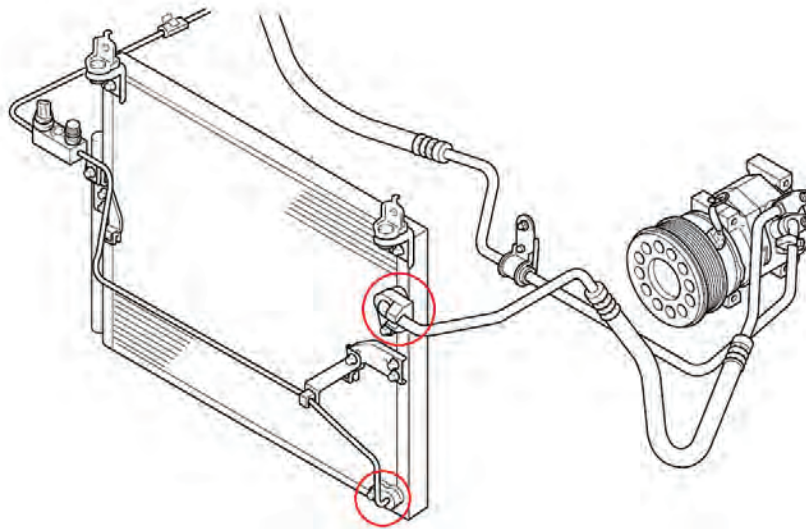

Überprüfen Sie den Zustand des Kühlers, nachdem der alte Kondensator entfernt wurde. Ersetzen Sie ihn, wenn nötig, ansonsten reinigen Sie ihn gründlich, um einen ausreichenden Luftstrom zu gewährleisten.

Prüfen Sie das/die Kühlgebläse auf Beschädigungen und ordnungsgemäße Betrieb. (Vibrationen - Drehgeschwindigkeit(en))

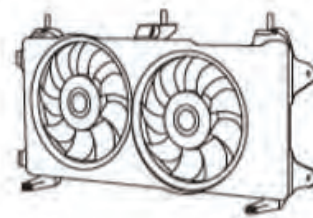
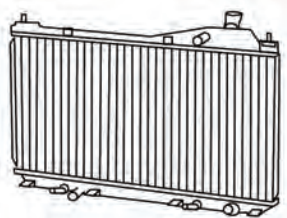

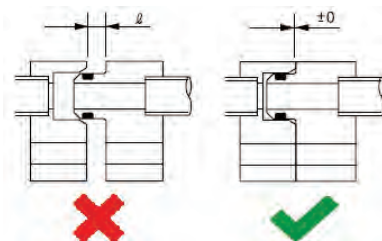
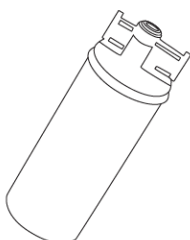

Wenn das Fahrzeug mit einem separaten Trockner oder Akkumulator ausgestattet ist, installieren Sie dieses Teil als letztes Teil und entfernen Sie die Kappen, bevor Sie die Schläuche einbauen.

Stellen Sie sicher, dass die Verbindungen am Kondensator ordnungsgemäß installiert sind.



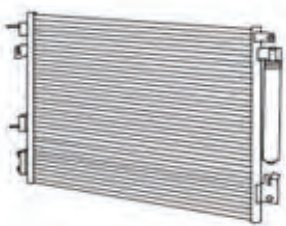
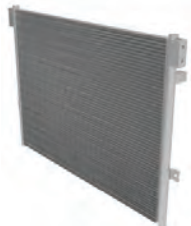
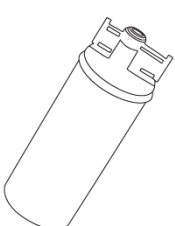

BENÖTIGTE TEILE:

Subcool Kondensator	Multi-Flow Kondensator	Trockner oder Akkumulator
		
20% Öl hinzufügen, wenn das System sauber ist	10% Öl hinzufügen, wenn das System sauber ist	10% Öl hinzufügen, wenn das System sauber ist
Ersetzen Sie immer die O-Ringe der Schlauchanschlüsse		

KOMPRESSOR ÖLE

 Achten Sie immer auf die Verwendung der richtigen Ölart

DENSO Öl Typ	Kältemittel Typ	Öl Typ
ND-oil 8 	R134a	PAG 46
ND-oil 11* 	R1234yf & R134a	POE
ND-oil 12 	R1234yf & R134a	PAG 46+

*Für elektrisch angetriebene Scroll Kompressoren

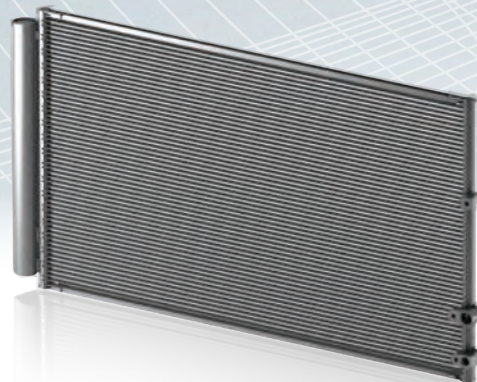
Кондензатор за климатична система

Ръководство за инсталиране

ОБЩИ ПРЕДПАЗНИ МЕРКИ!



1. Ремонт на автоклиматик или монтаж на части за автоклиматик трябва да се извършва само от сертифицирани и обучени механици.
2. За да демонтирате или инсталирате кондензатор, вижте съответното официално ръководство за ремонт на превозното средство.
3. Когато боравите с и изхвърляте (изпускате) хладилен агент, винаги спазвайте местните правителствени разпоредби.
4. За изтегляне или зареждане на хладилен агент от климатичната система използвайте сертифицирано оборудване.
5. За да предпазите системата от мръсотия и влага, незабавно затваряйте отворените фитинги, когато откачате маркучите или други части.
6. Когато затягате болтове и гайки, винаги използвайте правилния момент на затягане според спецификациите на автомобила.
7. Използвайте само препоръчаното от DENSO компресорно масло, както е посочено на идентификационния етикет на компресора.

НЕОБХОДИМИ ИНСТРУМЕНТИ:

Машина за презареждане/обслужване на климатичната система

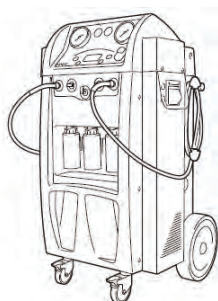

Компресорно масло за смазване на О-пръстени



Динамометрични ключове

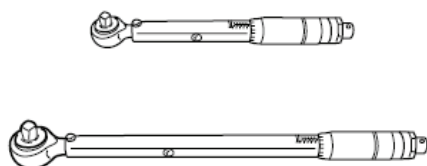

Подходящи ръчни инструменти

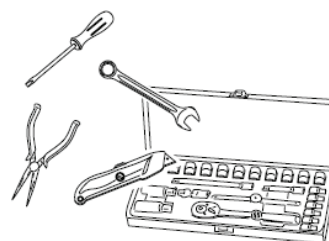

Детектор за теч на хладилен агент	Носете предпазни очила и ръкавици
	

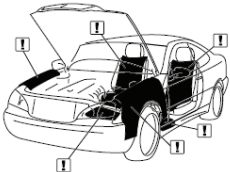
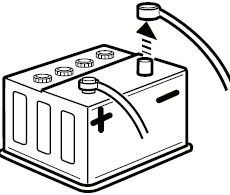
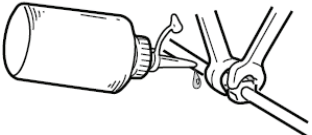
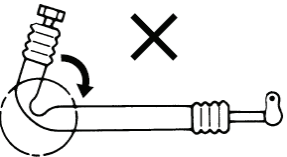
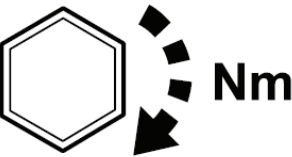
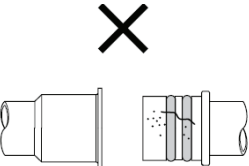
ПРЕДПАЗНИ МЕРКИ ПРИ ИНСТАЛИРАНЕ!	
Не пушете и не използвайте открит огън	Използвайте защитни покривала
	
Изключете заземителния (кабел маса, "-") кабел на акумулатора	Смажете всички нови О-пръстени
	
Внимавайте с гумените маркучи	Използвайте правилните настройки на въртящия момент
	
Работете чисто!	
	

ВАЖНИ ИНСТРУКЦИИ ЗА ИНСТАЛАЦИЯ!

Когато демонтирате стария кондензатор, винаги затваряйте незабавно отворените връзки, за да предотвратите навлизането на влага в климатичната система.

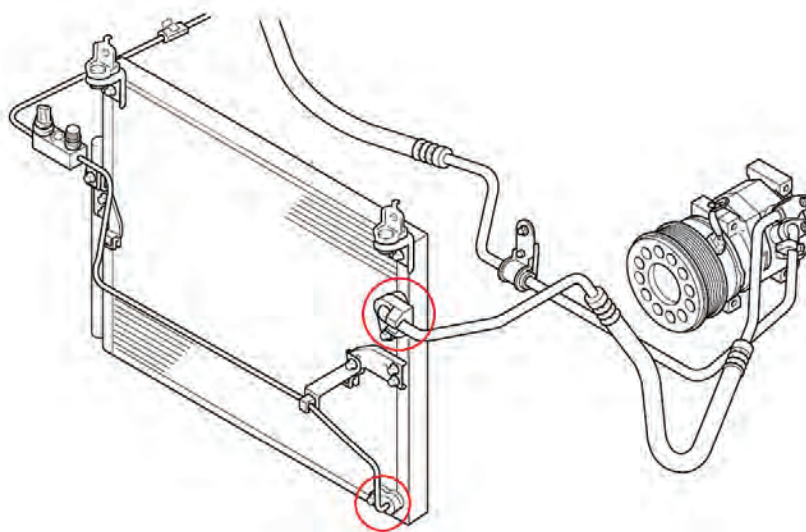

Проверете състоянието на радиатора след отстраняване на стария кондензатор. Сменете, ако е необходимо, или го почистете старателно, за да осигурите подходящ въздушен поток.

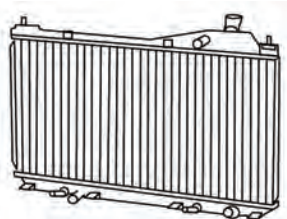

Проверете охлаждащия вентилатор(и) за повреда и правилна работа. (Вибрации - скорост(и) на въртене).

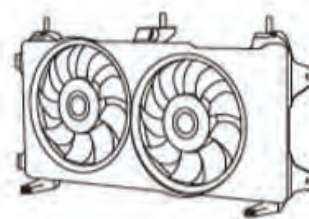

Ако превозното средство има отделен филтър-дехидратор или акумулатор, монтирайте тази част последна и отстранете капачките и/или тапите на техните отвори непосредствено преди да монтирате тръбите.



Уверете се, че частите пасват една към друга и че кондензаторът е инсталиран правилно.

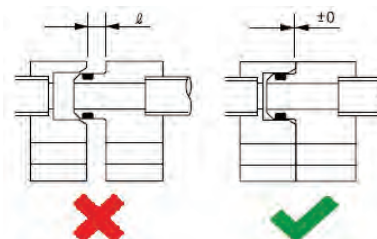

НЕОБХОДИМИ ЧАСТИ:

Климатичен (Subcool) Кондензатор	Многопоточен (Multi-flow) кондензатор	Филтър-дехидратор или акумулатор
		
Добавете 20% масло, когато климатичната система е чиста	Добавете 10% масло, когато климатичната система е чиста	Добавете 10% масло, когато климатичната система е чиста
Винаги сменяйте O-пръстените на тръбните връзки		

КОМПРЕСОРНИ МАСЛА

 Винаги се уверявайте, че използвате правилния тип масло

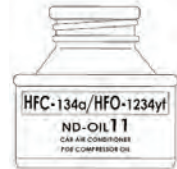
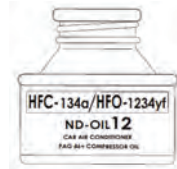
Тип масло DENSO	Тип хладилен агент	Тип масло
ND-масло 8 	R134a	PAG 46
ND-масло 11* 	R1234yf и R134a	POE
ND-масло 12 	R1234yf и R134a	PAG 46+

*За спирални компресори с електрическо задвижване

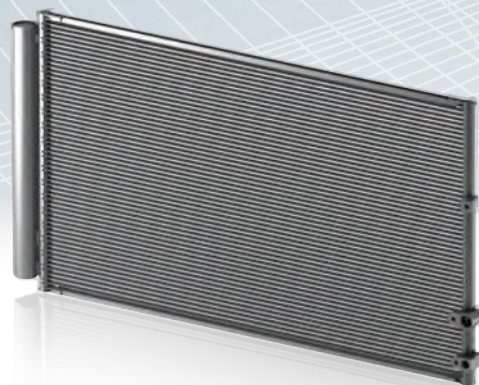
Kondenzátor klimatizace

Instalační manuál

OBECNÁ OPATŘENÍ!



1. Opravu autoklimatizace nebo montáž dílů autoklimatizace by měli provádět pouze certifikovaní a vyškolení mechanici.
2. Chcete-li demontovat nebo nainstalovat kondenzátor, postupujte podle příslušného oficiálního návodu k opravě vozidla.
3. Při manipulaci a likvidaci chladiva vždy dodržujte místní nařízení.
4. Chcete-li doplnit nebo vypustit chladivo ze systému klimatizace, použijte certifikované zařízení.
5. Abyste zabránili vniknutí nečistot a vlhkosti do systému, ihned při odpojování hadic nebo jiných částí zavíčkujte otevřené armatury.
6. Při utahování šroubů a matic vždy používejte správný utahovací moment podle specifikací vozidla.
7. Používejte pouze kompresorový olej doporučený DENSO, jak je uvedeno na identifikačním štítku kompresoru.

POTŘEBNÉ NÁSTROJE:

Plnička klimatizace

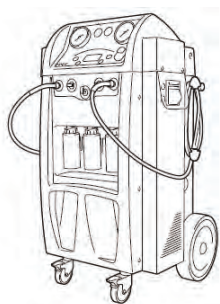

Kompresorový olej pro mazání O-kroužků



Momentové klíče

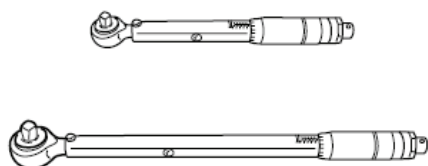

Správné nástroje

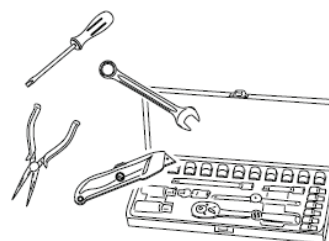

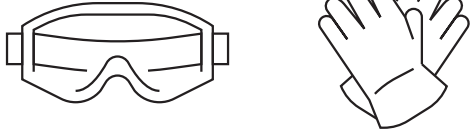
Detektor úniku chladiva	Používejte ochranné brýle a rukavice
	

BEZPEČNOSTNÍ OPATŘENÍ PŘI INSTALACI!

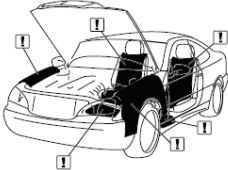
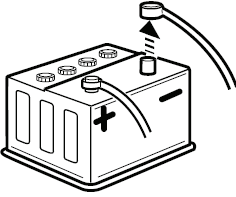
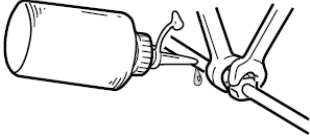
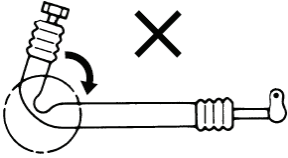
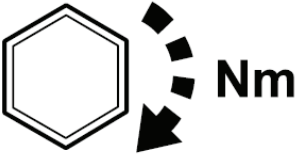
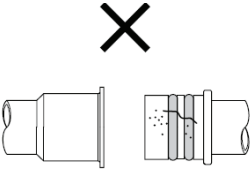
Nekuřte a nepoužívejte otevřený oheň	Používejte ochranné kryty
	
Odpojte zemnicí kabel baterie	Namažte všechny nové O-kroužky
	
Bud'te opatrní s gumovými hadicemi	Nastavte správný utahovací moment
	
Udržujte čistotu při práci!	
	

DŮLEŽITÉ POKYNY K INSTALACI!

Při demontáži starého kondenzátoru vždy okamžitě zakryjte otevřené přípojky, aby se do systému AC nedostala vlhkost.

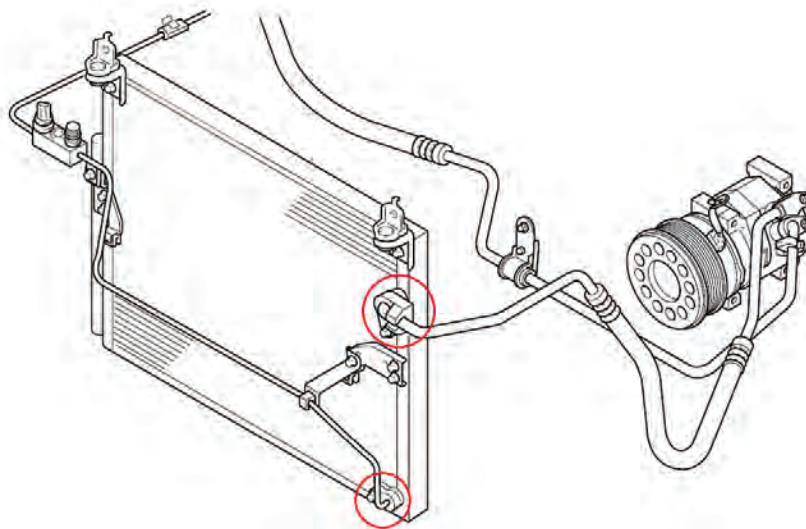

Jakmile je starý kondenzátor demontován, zkontrolujte také stav chladiče. V případě potřeby chladič vyměňte, případně důkladně očistěte, aby bylo zajištěno dostatečné proudění vzduchu

Zkontrolujte chladicí ventilátor, zda není poškozen a zda pracuje správně

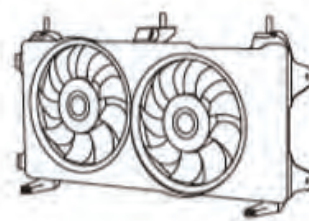
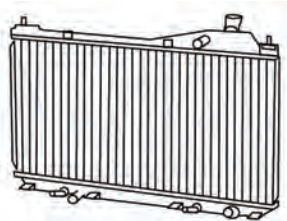

Pokud je vozidlo vybaveno samostatným vysoušečem nebo akumulací nádrží, nainstalujte tento díl jako poslední a sejměte víčka až těsně před instalací

Ujistěte se, že díly do sebe zapadají a kondenzátor je správně nainstalován

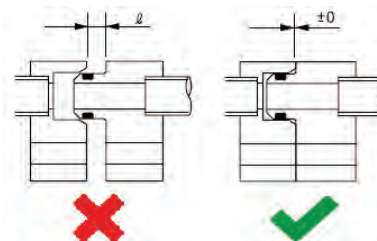



POTŘEBNÉ DÍLY:

Subcool kondenzátor	Vícekanálový kondenzátor	Vysoušeč nebo akumulární nádrž
		
Když je klimatizační systém čistý, přidejte 20 % oleje	Když je klimatizační systém čistý, přidejte 10 % oleje	Když je klimatizační systém čistý, přidejte 10 % oleje
Vždy vyměňte O-kroužky na trubkových spojích		

KOMPRESOROVÉ OLEJE

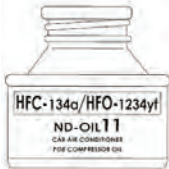
 Vždy se ujistěte, že používáte správný typ oleje

Typ DENSO oleje	Typ chladiva	Typ oleje
ND-oil 8 	R134a	PAG 46
ND-oil 11* 	R1234yf & R134a	POE
ND-oil 12 	R1234yf & R134a	PAG 46+

*Pro elektricky poháněné spirálové kompresory

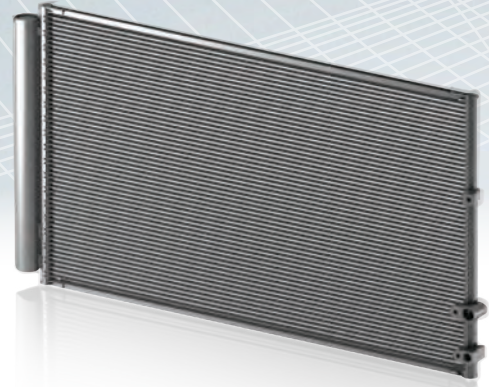
Ilmastoinnin lauhdutin Asennusohje

YLEISET VAROTOIMET!



1. Vain valtuutetut ja koulutetut mekaanikot saavat korjata auton ilmastointilaitteen tai asentaa sen osia.
2. Jos haluat poistaa tai asentaa lauhduttimen, katso asianmukainen virallinen ajoneuvon korjausopas.
3. Kun käsittelet ja hävität kylmäainetta, noudata aina paikallisten viranomaisten määräyksiä.
4. Kylmäaineen talteenottoon tai lataamiseen ilmastointijärjestelmästä käytä sertifioitua laitteistoa.
5. Jotta lika ja kosteus eivät pääse järjestelmään, sulje avoimet liittimet välittömästi, kun irrotat letkuja tai muita osia.
6. Kun kiristät pultteja ja muttereita, käytä aina oikeaa kiristysmomenttia ajoneuvon teknisten tietojen mukaisesti.
7. Käytä vain DENSO:n suosittelemaa kompressorijölyä, joka on ilmoitettu kompressorin tunnistetarrassa.

TARVITTAVAT TYÖKALUT:

Kylmäaineen täyttölaitteisto

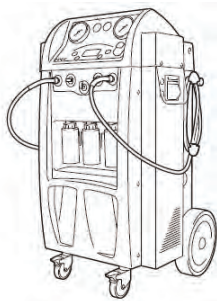

Kompressorijöly O-renkaiden voiteluun



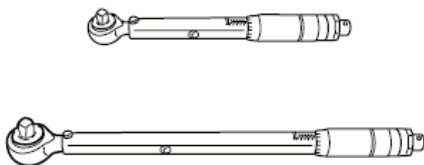

Momenttiavaimet

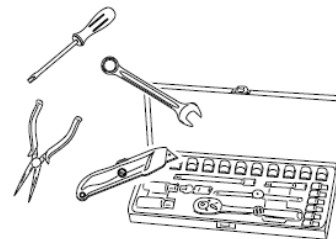

Oikeat käsityökalut

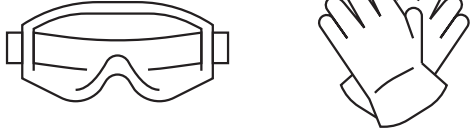

Kylmäainevuodon ilmaisin	Käytä suojalaseja ja käsineitä
	

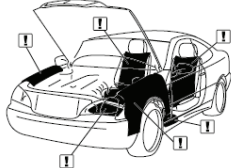
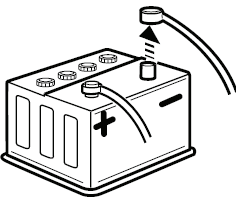
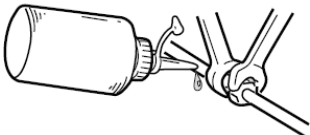
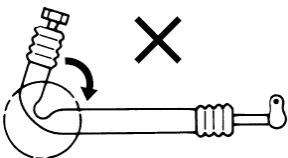
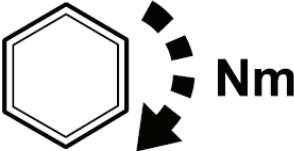
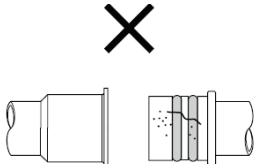
ASENNUS VAROITUKSET!	
Älä tupakoi tai käytä avotulta	Käytä suojakansia
	
Irrota akun maadoituskaapeli	Voitele kaikki uudet O-renkaat
	
Ole varovainen kumiletkujen kanssa	Käytä oikeita vääntömomenteja
	
Työskentele puhtaasti!	
	

TÄRKEITÄ ASENNUSOHJEITA!

Kun irrotat vanhaa lauhdutinta, sulje aina avoimet liittännät välittömästi, jotta kosteus ei pääse ilmastointi+järjestelmään.

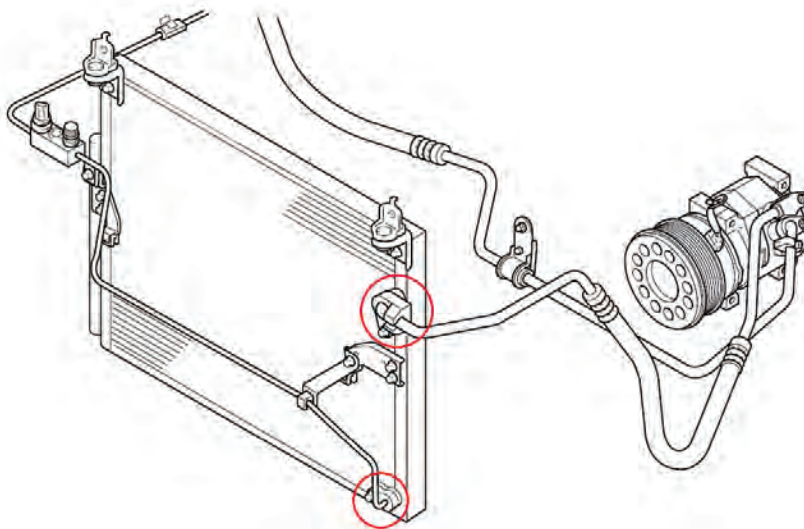

Tarkista jäähdyttimen kunto, kun vanhan lauhdutin on poistettu. Vaihda tarvittaessa, muuten puhdista se perusteellisesti riittävän ilmavirran varmistamiseksi

Tarkista jäähdytystuulettimet vaurioiden ja oikean toiminnan osalta. (Tärinä – pyörimisnopeus)

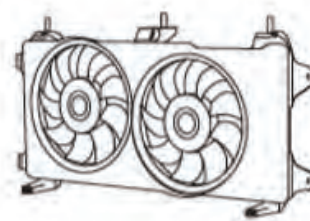
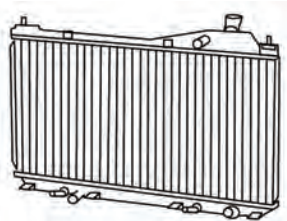

Jos ajoneuvo on varustettu erillisellä kuivaajalla tai varaajalla, asenna tämä osa viimeisenä ja poista suojukset juuri ennen putkien asentamista

Varmista, että kondensaattorin lohkoliitokset on asennettu oikein

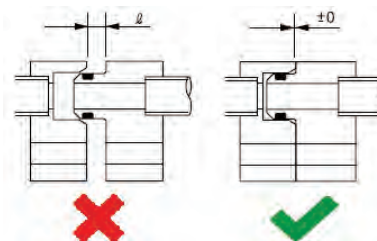
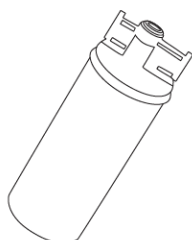



TARVITTAVAT OSAT:

Subcool lauhdutin	Monivirtainen lauhdutin	Kuivaaja tai varaaja
		
Lisää 20 % öljyä, kun ilmastointi+järjestelmä on puhdas	Lisää 10 % öljyä, kun Ilmas+tointijärjestelmä on puhdas	Lisää 10 % öljyä, kun AC-järjestelmä on puhdas
Vaihda aina putkiliitosten O-renkaat		

KOMPRESSORIÖLJYT

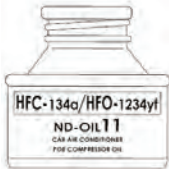
 Varmista aina, että käytät oikeaa öljytyyppiä

DENSO Öljytyyppi	Kylmäainetyyppi	Öljytyyppi
ND-öljy 8 	R134a	PAG 46
ND-öljy 11* 	R1234yf & R134a	POE
ND-öljy 12 	R1234yf & R134a	PAG 46+

*Sähkökäyttöisille spiraalityyppisille kompressoreille

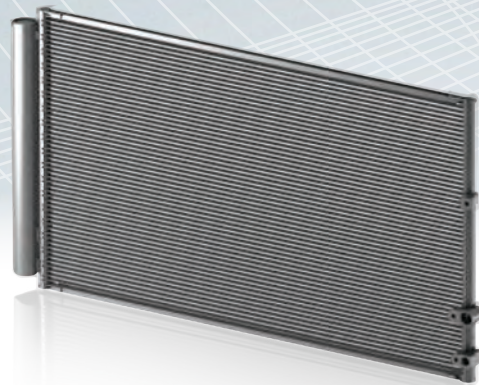
Ψυγείο A/C Οδηγός τοποθέτησης

ΓΕΝΙΚΕΣ ΠΡΟΦΥΛΑΞΕΙΣ!



1. Η επισκευή του κλιματιστικού αυτοκινήτου ή η τοποθέτηση εξαρτημάτων κλιματισμού πρέπει να πραγματοποιείται μόνο από πιστοποιημένους και εκπαιδευμένους μηχανικούς.
2. Για να αφαιρέσετε ή να εγκαταστήσετε ένα ψυγείο, ανατρέξτε στο κατάλληλο επίσημο εγχειρίδιο επισκευής αυτοκινήτου.
3. Κατά τον χειρισμό και την απόρριψη του ψυκτικού μέσου, να ακολουθείτε πάντα τους κρατικούς κανονισμούς.
4. Για ανάκτηση ή φόρτιση ψυκτικού από το σύστημα A/C, χρησιμοποιήστε πιστοποιημένο εξοπλισμό.
5. Για να κρατήσετε τη βρωμιά και την υγρασία έξω από το σύστημα, κλείστε αμέσως τα ανοιχτά εξαρτήματα όταν αποσυνδέετε τους εύκαμπτους σωλήνες ή άλλα ανταλλακτικά.
6. Όταν σφίγγετε βίδες και παξιμάδια χρησιμοποιείτε πάντα τη σωστή ροπή σύσφιξης σύμφωνα με τις προδιαγραφές του αυτοκινήτου.
7. Χρησιμοποιείτε μόνο το συνιστώμενο λάδι συμπιεστή της DENSO όπως υποδεικνύεται στο πινακίδάκι αναγνώρισης του συμπιεστή.

ΑΠΑΙΤΟΥΜΕΝΑ ΕΡΓΑΛΕΙΑΣ

Σταθμός πλήρωσης AC

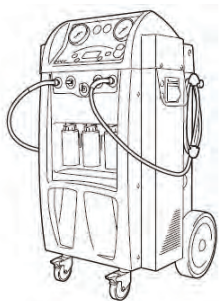

Λάδι συμπιεστή για λίπανση O-rings



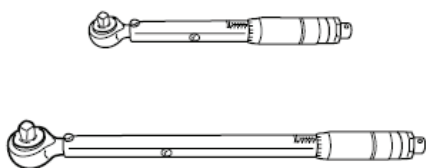

Ροπόκλειδα

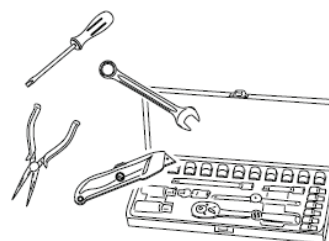

Κατάλληλα κλειδιά

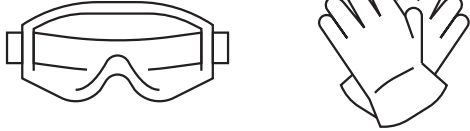

Αιχμηρούς διαρροών ψυκτικού ρευστού	Φοράτε γυαλιά και γάντια
	

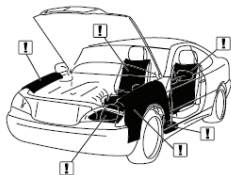
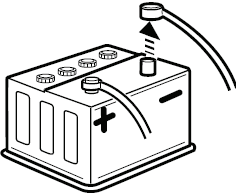
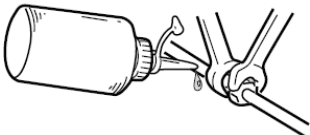
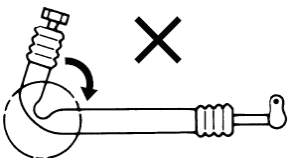
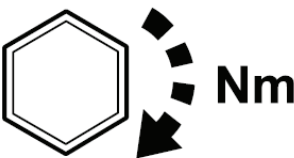
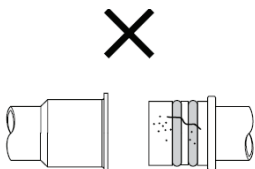
ΠΡΟΦΥΛΑΞΕΙΣ ΤΟΠΟΘΕΤΗΣΗΣ!	
Μην καπνίζετε ή μην χρησιμοποιείτε γυμνή φλόγα	Χρησιμοποιήστε προστατευτικά καλύμματα
	
Αποσυνδέστε το καλώδιο γείωσης της μπαταρίας	Λιπάνετε τα καινούργια O-rings
	
Να είστε προσεκτικοί με τους ελαστικούς σωλήνες	Εφαρμόστε τις σωστές ρυθμίσεις ροπής
	
Δουλέψτε καθαρά	
	

ΣΗΜΑΝΤΙΚΕΣ ΟΔΗΓΙΕΣ ΤΟΠΟΘΕΤΗΣΗΣ!

Όταν αφαιρείτε το παλιό ψυγείο, πάντα να καλύπτετε αμέσως τις ανοιχτές συνδέσεις, για να αποτρέψετε την είσοδο υγρασίας στο σύστημα AC

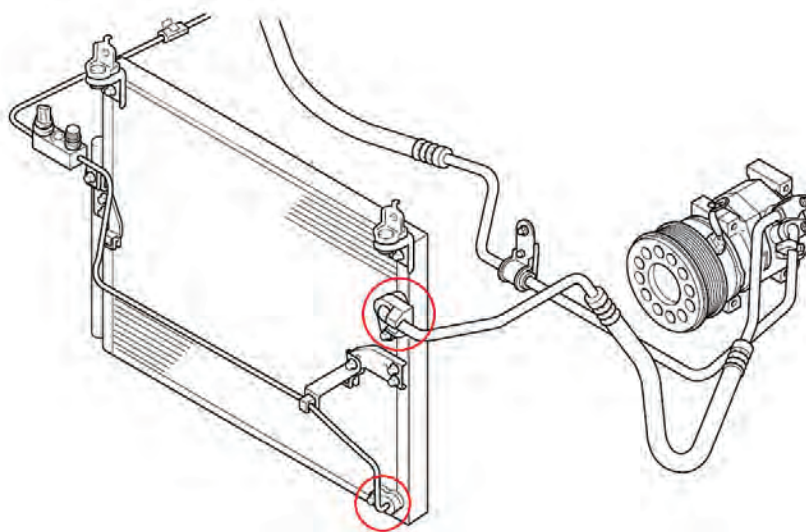

Ελέγξτε την κατάσταση του ψυγείου του κινητήρα, μόλις αφαιρεθεί το παλιό ψυγείο του κλιματισμού. Αντικαταστήστε το εάν χρειάζεται, διαφορετικά καθαρίστε το καλά, για να εξασφαλίσετε επαρκή ροή αέρα

Ελέγξτε τους ανεμιστήρες ψύξης για ζημιές και σωστή λειτουργία. (Δονήσεις – ταχύτητα(ες) περιστροφής)

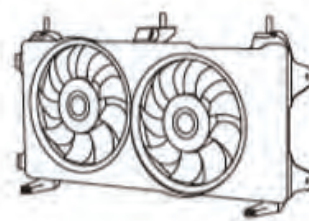
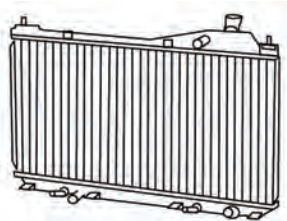

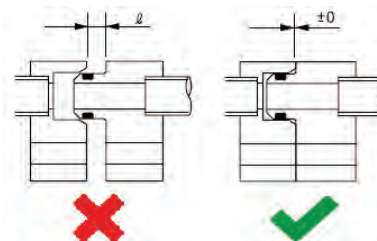
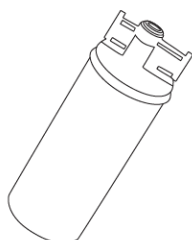

Εάν το αυτοκίνητο είναι εξοπλισμένο με ξεχωριστό φίλτρο, τοποθετήστε τελευταίο αυτό το εξάρτημα και αφαιρέστε τα καπάκια, λίγο πριν τοποθετήσετε τους σωλήνες

Βεβαιωθείτε ότι οι σύνδεσμοι στο ψυγείο έχουν τοποθετηθεί σωστά



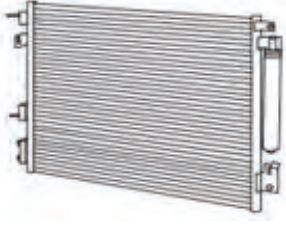
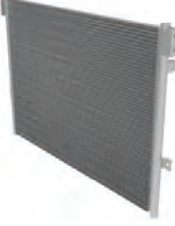
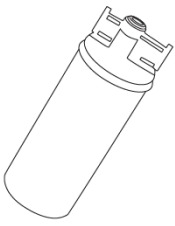

ΑΠΑΙΤΟΥΜΕΝΑ ΑΝΤΑΛΛΑΚΤΙΚΑ:

Ψυγείο υπέρψυξης	Ψυγείο πολλαπλής ροής	Φίλτρο αφυγραντής ή συσσωρευτής
		
Προσθέστε 20% λάδι κατά τον καθαρισμό του κυκλώματος του AC	Προσθέστε 10% λάδι κατά τον καθαρισμό του κυκλώματος του AC	Προσθέστε 10% λάδι κατά τον καθαρισμό του κυκλώματος του AC
Αλλάζετε πάντα τα O-rings στις συνδέσεις των σωλήνων		

ΛΑΔΙΑ ΣΥΜΠΙΕΣΤΗ

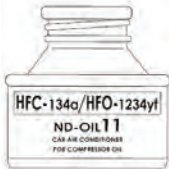
 Βεβαιωθείτε ότι πάντα χρησιμοποιείτε τον σωστό τύπο λαδιού

Τύπος λαδιού DENSO	Τύπος ψυκτικού ρευστού	Oil type
ND-oil 8 	R134a	PAG 46
ND-oil 11* 	R1234yf & R134a	POE
ND-oil 12 	R1234yf & R134a	PAG 46+

*Για ηλεκτρικούς συμπιεστές τύπου scroll

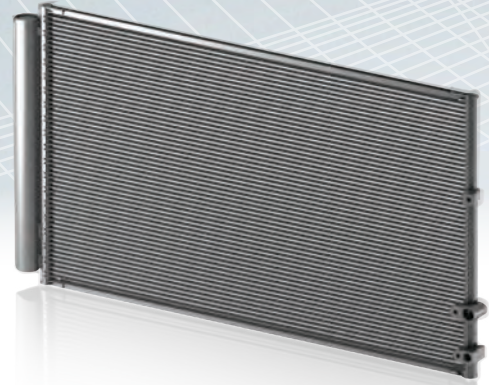

KLÍMAHŰTŐ

Beépítési útmutató

ÁLTALÁNOS ÓVINTÉZKEDÉSEK



1. A járművek klímaberendezéseinek javítását, illetve a jármű klímarendszer alkatrészeinek beszerelését csak megfelelő minősítéssel rendelkező és szakképzett szerelők végezhetik el.
2. A klímahűtő eltávolításához, vagy beszereléséhez tekintse meg a hivatalos, gyártói javítási kézikönyvet vagy útmutatót!
3. A hűtőközeg kezelésekor és eltávolítása során mindig a törvényi szabályozások szerint járjon el!
4. A légkondicionáló rendszerből való hűtőközeg visszanyeréshez, vagy a rendszer feltöltéséhez mindig kizárólag minősített berendezést használjon!
5. A rendszer csövezetékei, vagy más alkatrészek kiszerelesekor azonnal zárja le a nyitott csatlakozási pontokat! Ezzel megakadályozza a szennyeződés és a nedvesség bejutását.
6. A csavarokat és a csavaranyákat mindig a jármű specifikációinak megfelelő, előírt nyomatékkal húzza meg!
7. Kizárólag a DENSO által előírt kompresszorolajat használja, amely a kompresszor azonosító címkején szerepel!

SZÜKSÉGES ESZKÖZÖK:

Légkondicionáló feltöltőgép

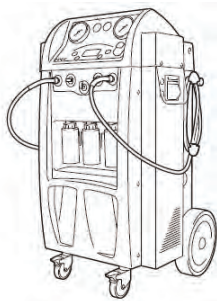

Kompresszorolaj tömítőgyűrűk kenéséhez



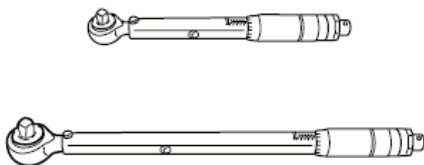

Nyomatékkulcsok

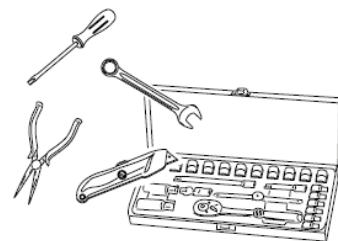

Megfelelő kéziszerszámok

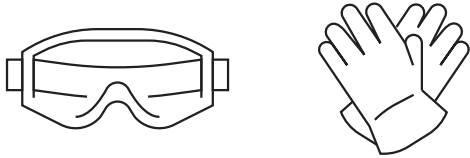

Hűtőközeg szivárgásérzékelő készülék	Viseljen védőszemüveget és kesztyűt!
	

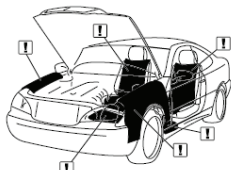
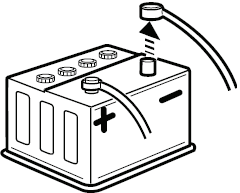
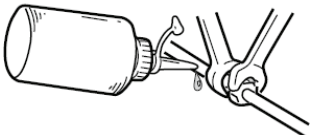
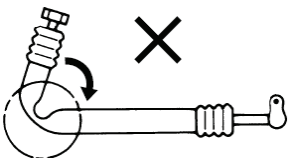
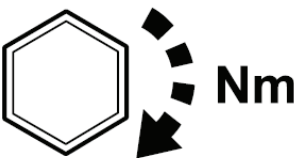
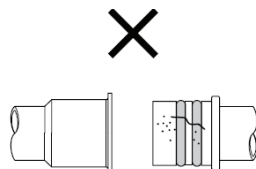
BEÉPÍTÉSI ELŐÍRÁSOK!	
A nyílt láng használata és a dohányzás tilos!	Használjon védőborítókat!
	
Távolítsa el az akkumulátorról negatív pólusú kábelt!	Kenje be az összes új tömítőgyűrűt!
	
Bánjon óvatosan a gumitömítőkkel!	Mindig csak megfelelő nyomatékbeállításokat alkalmazza!
	
Dolgozzon tiszta munkakörnyezetben!	
	

KIEMELTEN FONTOS BEÉPÍTÉSI UTASÍTÁSOK!"

A régi klímahűtő eltávolításakor, azonnal zárja le a nyitott csatlakozásokat, így megakadályozza a nedvesség bejutását a klímarendszerbe.

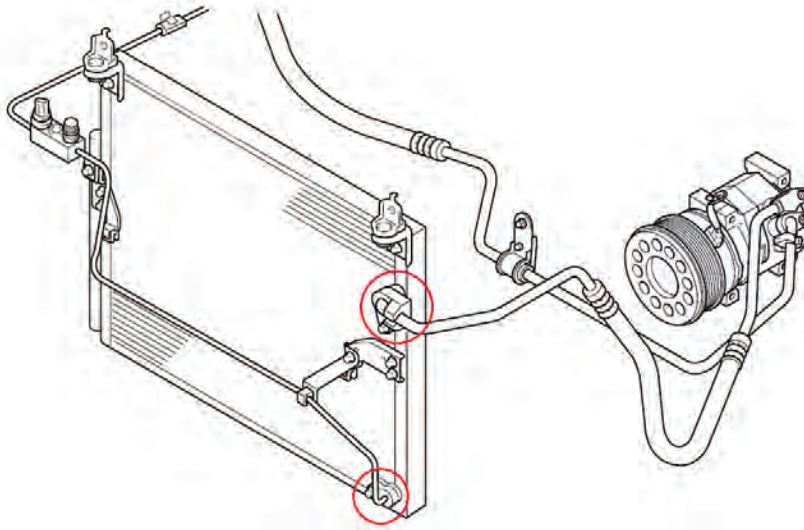

Miután eltávolította a klímahűtőt, ellenőrizze a vízhűtő állapotát! Szükség esetén cserélje azt is ki. Amennyiben nem szükséges annak cseréje, alaposan tisztítsa meg, így a későbbiekben ez a megfelelő légáramlatot biztosítja.

Ellenőrizze a hűtőventilátor(ok) állapotát és azok megfelelő működését! (Rezgések, különböző fordulaton)

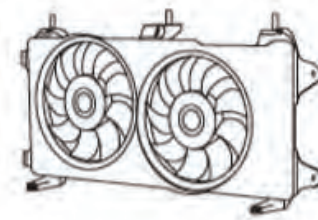
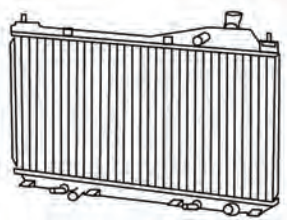

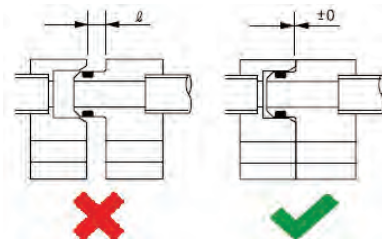
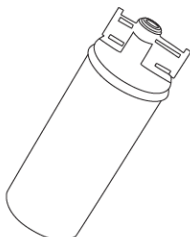

Amennyiben a jármű külön szárítószűrővel, vagy gyújtó akkumulátorral van ellátva, ezt az alkatrészt csak az utolsó lépésben szerelje fel! A zárókupakokat csak közvetlenül a csövek beszerelése előtt távolítsa el!

Mindig győződjön meg arról, hogy a klímahűtő csatlakozása megfelelően illeszkedjen!



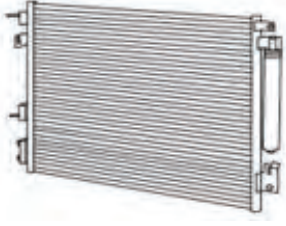
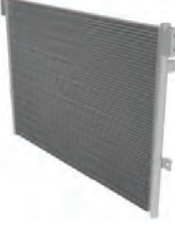
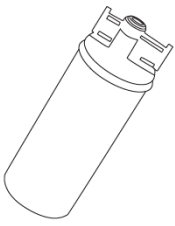

SZÜKSÉGES ALKATRÉSZEK:

Subcool (túlhűtött) klímahűtő esetén	Multi-flow klímahűtő esetén	Szárítószűrő, vagy gyűjtő akkumulátor
		
Tiszta klímarendszer esetén, 20% mennyiségű olaj hozzáadása	Tiszta klímarendszer esetén, 10% mennyiségű olaj hozzáadása	Tiszta klímarendszer esetén, 10% mennyiségű olaj hozzáadása
Mindig cserélje ki a tömítő gyűrűket!		

KOMPRESSZOR OLAJOK

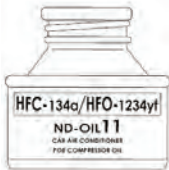
 Mindig győződjön meg arról, hogy a megfelelő olajtípust használja!

DENSO olajtípusok	Hűtőközeg típusa	Olajtípus
ND-oil 8 	R134a	PAG 46
ND-oil 11* 	R1234yf & R134a	POE
ND-oil 12 	R1234yf & R134a	PAG 46+

*Elektromos meghajtású "scroll" típusú kompresszorokhoz

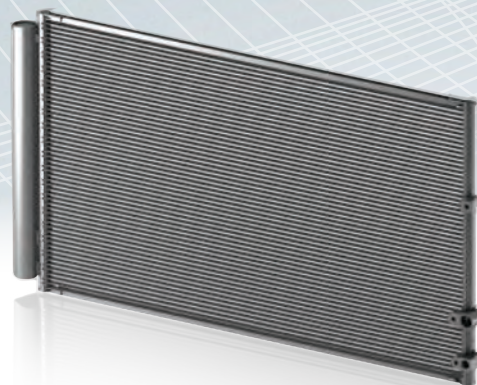
Airconditioning condensor Installatiehandleiding

ALGEMENE VOORZORGSMAATREGELEN!



1. Reparatie van auto-airconditioning of installatie van auto-airconditioningonderdelen mag alleen worden uitgevoerd door opgeleide en gecertificeerde monteurs.
2. Raadpleeg de officiële reparatie instructies van het voertuig om de condensor te demonteren of te installeren.
3. Volg bij het werken met-en afvoeren van koudemiddel altijd de lokale overheidsvoorschriften.
4. Gebruik gecertificeerde aircoservice-equipment om koudemiddel uit het aircosysteem te verwijderen of te vullen.
5. Om vuil en vocht buiten het systeem te houden, moet u de open Verbindingen onmiddellijk afdoppen wanneer u slangen of andere onderdelen loskoppelt.
6. Gebruik bij het aandraaien van bouten en moeren altijd het juiste aanhaalmoment, volgens de specificaties van de fabrikant.
7. Gebruik alleen de door DENSO aanbevolen compressorolie zoals aangegeven op het identificatielabel van de compressor.

BENODIGD GEREEDSCHAP:

Aircoservicestation

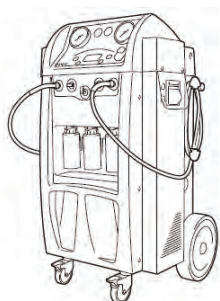

Compressorolie om O-ringen te smeren



Momentsleutel

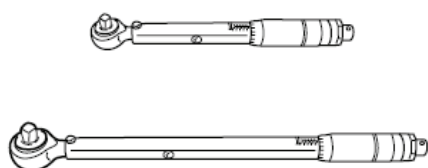

Juiste handgereedschap

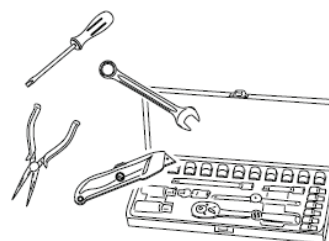

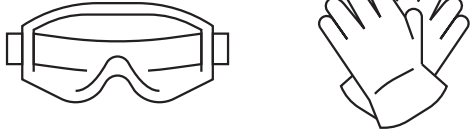
Koudemiddel lekkage detector	Draag een veiligheidsbril en handschoenen
	

VOORZORGSMAATREGELEN VOOR INSTALLATIE!

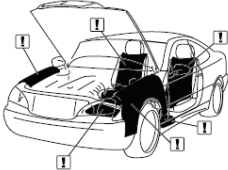
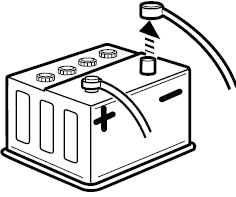
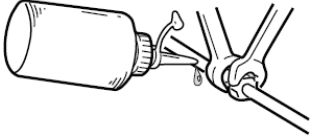
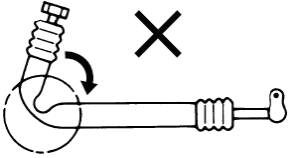
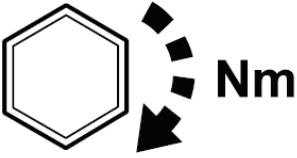
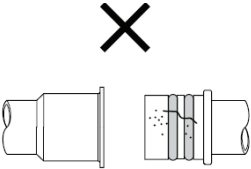
Roken en open vuur verboden	Gebruik beschermhoezen voor de auto
	
Maak de massakabel van de accu los	Smeer alle nieuwe O-ringen
	
Wees voorzichtig met rubberen slangen	Gebruik de juiste aanhaalmomenten
	
Werk schoon!	
	

BELANGRIJKE INSTALLATIE-INSTRUCTIES!

Als u de oude condensor verwijdert, moet u altijd onmiddellijk de open aansluitingen afdoppen om te voorkomen dat er vocht in het aircosysteem komt.

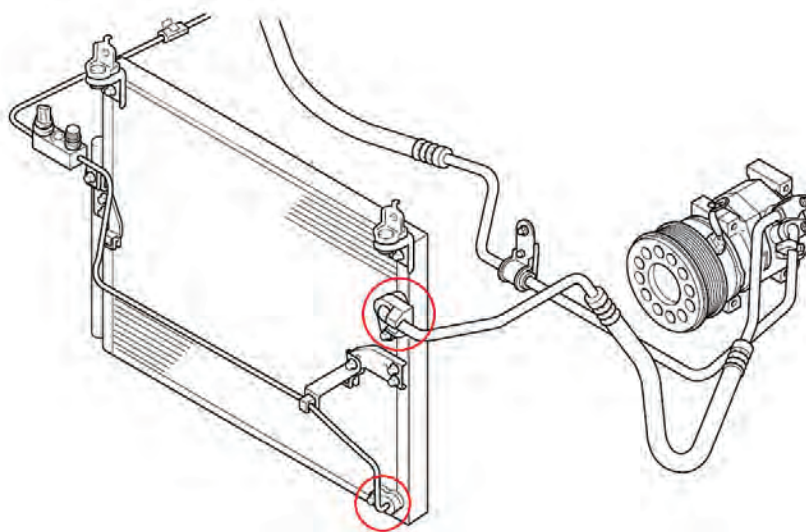

Controleer de staat van de radiator nadat de oude condensor is verwijderd. Vervang deze indien nodig, nodig, of reinig de radiator grondig om een goede luchtstroom te garanderen.

Controleer de koelventilator(en) op beschadigingen en goede werking. (Trillingen - draaisnelheid/draaisnelheden)

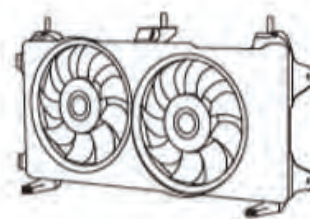
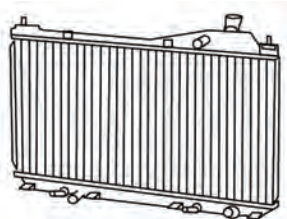

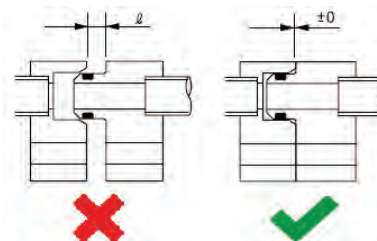
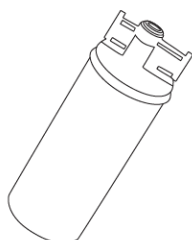

Als het voertuig is uitgerust met een aparte filter droger of accumulator, dan monteert u dit onderdeel als laatste en verwijdert u de afsluitdoppen, vlak voordat u dit onderdeel monteert.

Zorg ervoor dat de aansluitingen bij de condensor goed geïnstalleerd zijn.

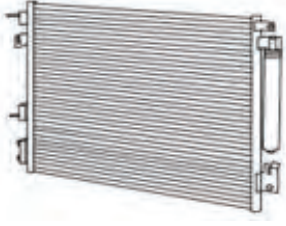
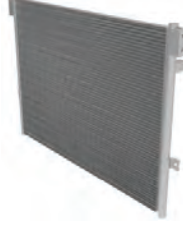
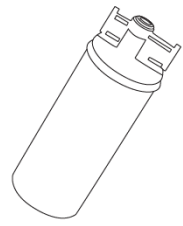

BENODIGDE ONDERDELEN:

Subcool condensor	Multi-flow condensor	Filter-droger of accumulator
		
Voeg 20% olie toe als het aircosysteem schoon is	Voeg 10% olie toe als het aircosysteem schoon is	Voeg 10% olie toe als het aircosysteem schoon is
Vervang altijd de O-ringen van de leidingaansluitingen		

COMPRESSOROLIËN

 Zorg er altijd voor dat u het juiste type olie gebruikt

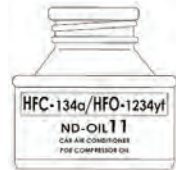
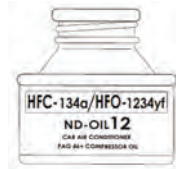
DENSO Olie type	Type koudemiddel	Olie soort
ND-oil 8 	R134a	PAG 46
ND-oil 11* 	R1234yf & R134a	POE
ND-oil 12 	R1234yf & R134a	PAG 46+

*Voor elektrisch aangedreven aircocompressoren

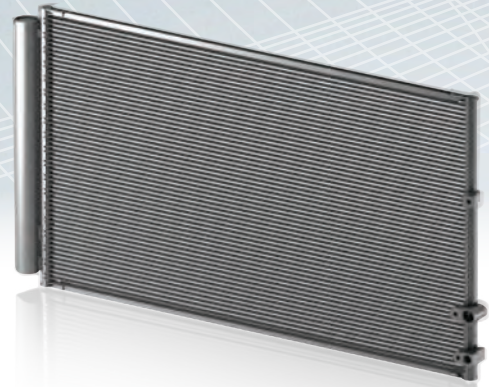
Condensator A/C

Ghid de instalare

PRECAUȚII GENERALE!



1. Intervenția asupra instalației de aer condiționat trebuie efectuată numai de mecanici autorizați.
2. Pentru a demonta sau a instala un condensator, consultați manualul oficial de reparații al vehiculului corespunzător.
3. Când manipulați și eliminați agentul frigorific, respectați întotdeauna reglementările guvernamentale locale.
4. Pentru a recupera sau încărca agent frigorific în sistemul A/C, utilizați echipamente certificate.
5. Pentru a menține murdăria și umezeala în afara sistemului, acoperiți imediat fittingurile când deconectați furtunurile sau alte piese.
6. Când strângeți șuruburile și piulițele, utilizați întotdeauna cuplul de strângere corect, conform specificațiilor producătorului.
7. Utilizați numai uleiul de compresor recomandat de DENSO, așa cum este indicat pe eticheta de identificare a compresorului.

INSTRUMENTE NECESARE:

Stație de reumplere AC

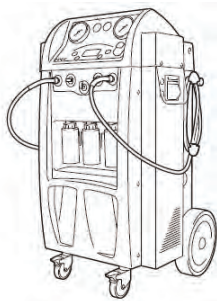

Ulei pentru compresor pentru lubrifierea O-ring-urilor



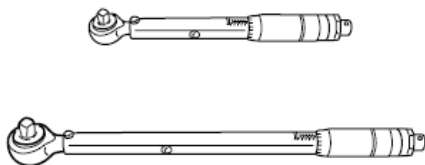

Chei dinamometrice

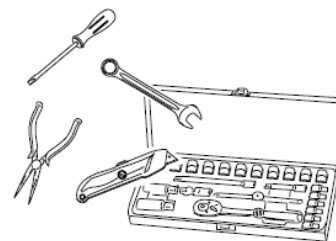

Scule de mână adecvate

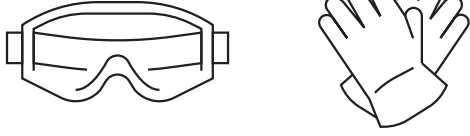

Detector de scurgeri de agent frigorific	Purtați ochelari de protecție și mănuși
	

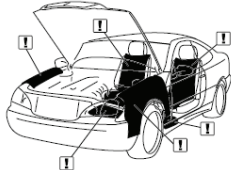
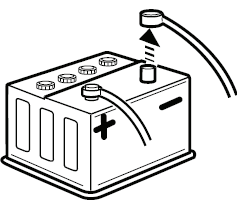
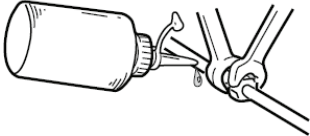
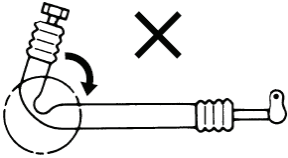
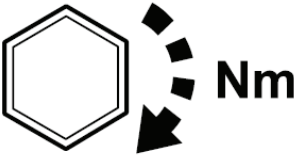
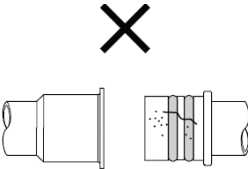
PRECAUȚII DE INSTALARE!	
Nu fumați și nu folosiți focul deschis	Folosiți huse de protecție
	
Deconectați cablul de împământare al bateriei	Lubrificați toate O-ring-urile
	
Aveți grijă la furtunurile de cauciuc	Utilizați cuplul de strângere corect
	
Lucrați curat!	
	

INSTRUCȚIUNI IMPORTANTE DE INSTALARE!

Când scoateți vechiul condensator, acoperiți imediat conexiunile deschise, pentru a preveni pătrunderea umezelii în sistemul AC.

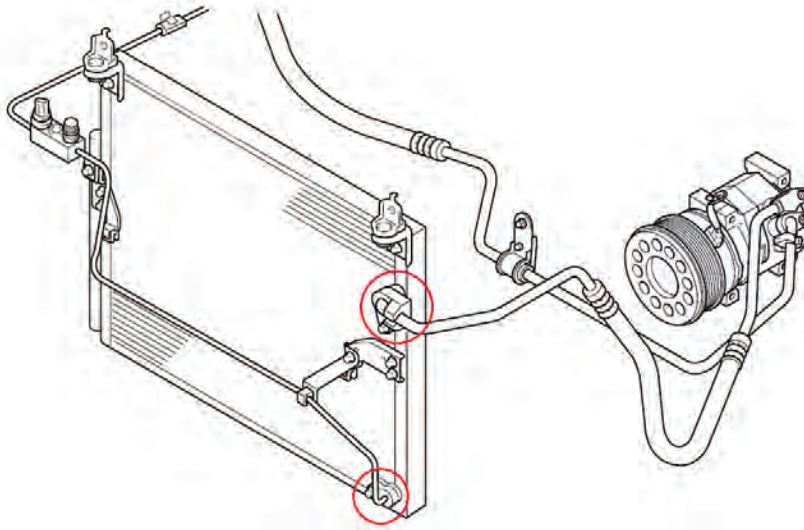

Verificați starea radiatorului după ce vechiul condensator este eliminat. Înlocuiți-l dacă este necesar, în caz contrar curățați-l, pentru a asigura un flux de aer suficient.

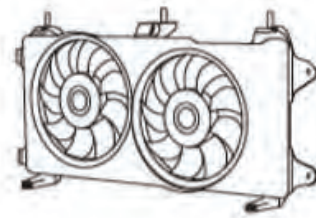
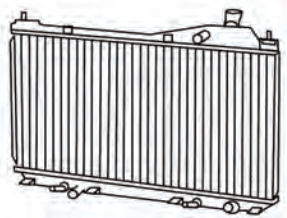

Verificați ventilatorul (ventilatoarele) de răcire dacă sunt deteriorate sau dacă sunt corect operaționale. (Vibrații – viteză de rotație)





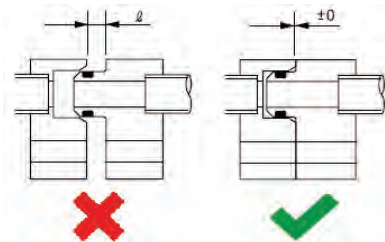
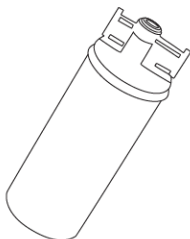

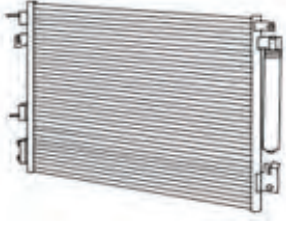
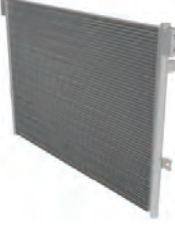
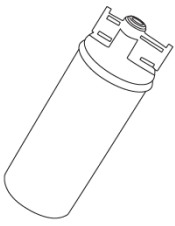
Dacă vehiculul este echipat cu un filtru uscător sau acumulator separat, instalați această piesă ca ultimă parte și scoateți capacele, chiar înainte de a instala tuburile.

Asigurați-vă că părțile de legătură ale condensatorului sunt instalate corect.



NECESAR:		
Condensator subcool	Condensator multi-debit	Filtru uscator sau acumulator
		
Adăugați 20% ulei, când sistemul AC este curat	Adăugați 10% ulei când sistemul AC este curat	Adăugați 10% ulei când sistemul AC este curat
Înlocuiți întotdeauna O-ring-urile conexiunilor tubului		

ULEIURI DE COMPRESOARE		
 Asigurați-vă întotdeauna că utilizați tipul de ulei potrivit		
Tipul de ulei DENSO	Tipul de refrigerant	Tipul de ulei
ND-oil 8 	R134a	PAG 46
ND-oil 11* 	R1234yf & R134a	POE
ND-oil 12 	R1234yf & R134a	PAG 46+

*Pentru compresoare electrice tip scroll

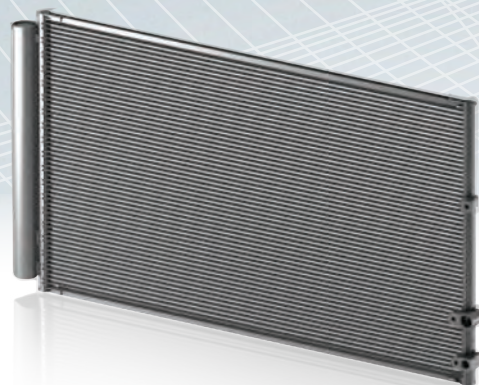
Kondenzator

Uputstvo za ugradnju

OPŠTE MERE OPREZA



1. Popravka klima uređaja u automobilu ili ugradnja delova klima uređaja trebalo bi da se obavlja isključivo od strane sertifikovanih i obučeni mehaničara.
2. Za uklanjanje ili ugradnju kondenzatora, proverite odgovarajući zvaničnom priručnik za popravku vozila.
3. Prilikom rukovanja i odlaganja rashladnog sredstva, uvek pratite lokalne propise vlade.
4. Za vađenje ili dopunu rashladnog sredstva iz sistema za klimatizaciju, koristite sertifikovanu opremu.
5. Kako biste sačuvali sistem od prijavštine i vlage, odmah zatvorite otvorene spojeve pri odvajanju creva ili drugih delova.
6. Prilikom stezanja vijaka i matica uvek koristite ispravni moment stezanja prema specifikacijama vozila.
7. Koristite isključivo DENSO preporučeno ulje kompresora koje je naznačeno na identifikacionoj etiketi kompresora.

POTREBNI ALATI:

Mašina za punjenje klima uređaja

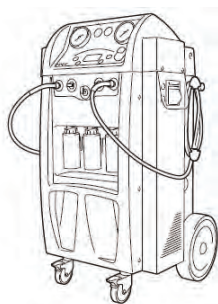

Kompresorsko ulje za podmazivanje O-prstena



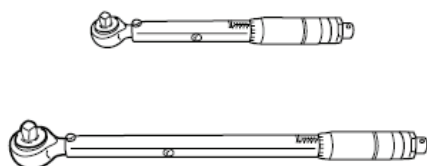

Moment ključevi

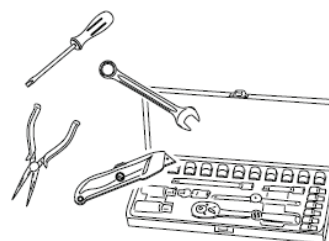

Odgovarajući ručni alat

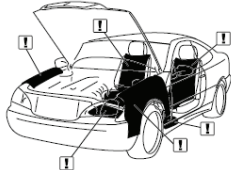
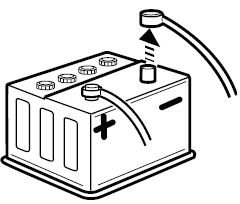
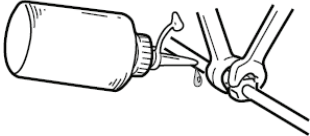
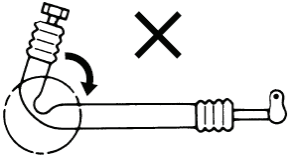
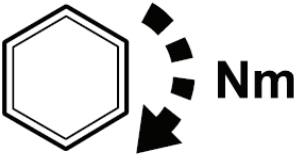
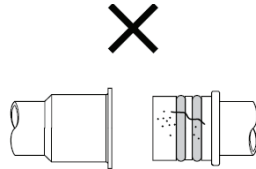

Detektor curenja rashladnog sredstva	Nosite zaštitne naočare i rukavice
	

MERE OPREZA PRI UGRADNJI!	
Ne pušite niti koristite otvoreni plamen	Koristite zaštitne navlake
	
Isključite "-" kabl baterije	Podmažite sve nove O-prstenove
	
Budite oprezni s gumenim crevima	Koristite odgovarajuće momente stezanja
	
Radite čisto!	
	

VAŽNE UPUTE ZA UGRADNJU!

Prilikom uklanjanja starog kondenzatora, odmah zatvorite otvorene spojeve kako biste sprečili ulazak vlage u sistem za klimatizaciju.

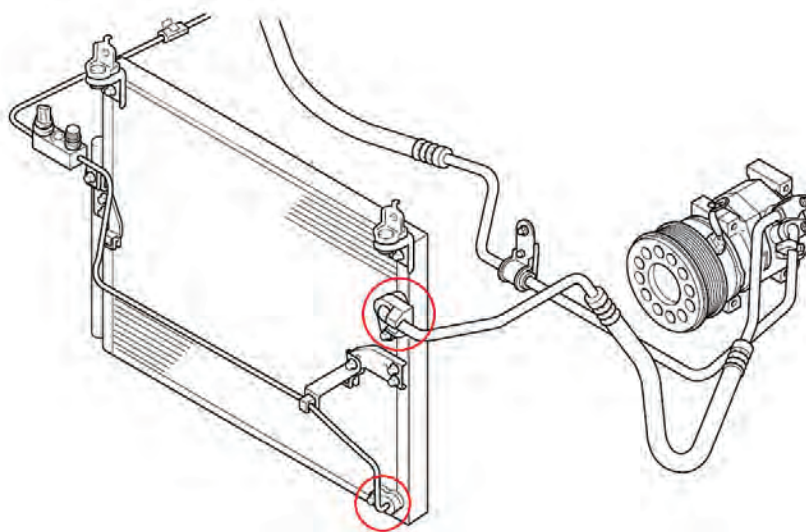

Proverite stanje radijatora nakon uklanjanja starog kondenzatora. Zamenite ga ako je potrebno, inače ga temeljno očistite kako biste osigurali dovoljan protok vazduha.

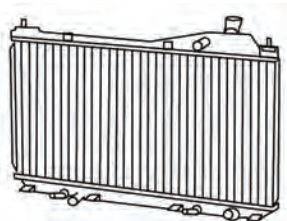

Proverite ventilatore za hlađenje na prisustvo oštećenja i ispravan rad. (Vibracije - brzina okretanja)

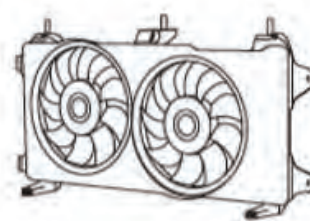

Ako vozilo ima zasebni filter sušač ili akumulator, ugradite ovaj deo kao poslednji i skinite čepove neposredno pre ugradnje cevi.

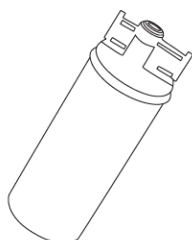

Obavezno se uverite da su blok spojevi na kondenzatoru pravilno postavljeni.

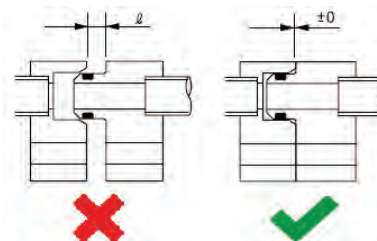



POTREBNI DELOVI:

Kondenzator	Kondenator sa multiprotkom	Filter sušač ili akumulator
		
Dodajte 20% ulja kada je sistem za klimatizaciju čist	Dodajte 10% ulja kada je sistem za klimatizaciju čist	Dodajte 10% ulja kada je sistem za klimatizaciju čist
Uvek zamenite O-prstenove spojeva cevi.		

ULJA ZA KOMPRESORE:

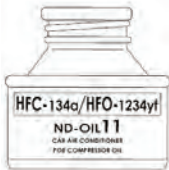
 Uvek se uverite da koristite odgovarajući tip ulja

DENSO tipovi ulja	Tip rashladnog sredstva	Tip ovi ulja
ND-oil 8 	R134a	PAG 46
ND-oil 11* 	R1234yf & R134a	POE
ND-oil 12 	R1234yf & R134a	PAG 46+

*Za kompresore s električnim pogonom tipa spiralnog kompresora

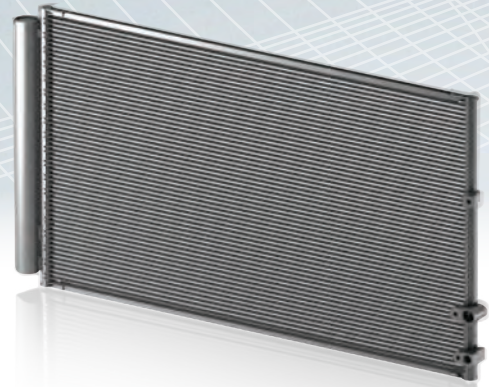
A/C kondensor

Installationsguide

ALLMÄNNA FÖRSIKTIGHETSÅTGÄRDER!



1. Reparation av billuftkonditionering eller installation av billuftkonditioneringsdelar bör endast utföras av certifierade och utbildade mekaniker.
2. För att ta bort eller installera en kondensor, se tillämplig officiella fordonsreparationsmanual.
3. Följ alltid lokala myndighetsföreskrifter vid hantering och kassering av köldmedium.
4. Använd certifierad utrustning för att återvinna eller fylla på köldmedium från A/C-systemet.
5. För att hålla smuts och fukt borta från systemet, återförslut de öppna kopplingarna omedelbart när du kopplar bort slangar eller andra delar.
6. Använd alltid rätt åtdragningsmoment enligt fordonets specifikationer vid åtdragning av bultar och muttrar.
7. Använd endast den av DENSO rekommenderade kompressorolja som anges på kompressorns etikett.

OBLIGATORISKA VERKTYG:

AC påfyllningsmaskin

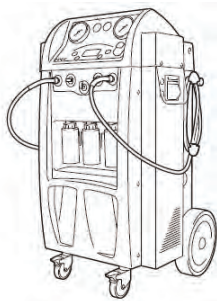

Kompressorolja för att smörja O-ringar



Momentnycklar

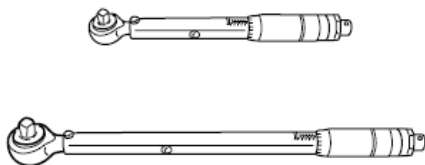

Rätt handverktyg

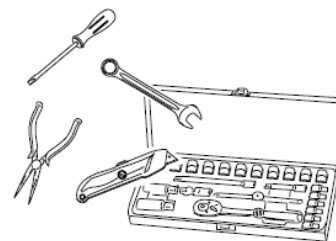

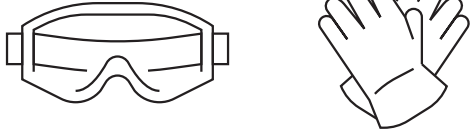
Köldmedieläckagedetektor	Använd skyddsglasögon och handskar
	

FÖRSIKTIGHETSÅTGÄRDER FÖR INSTALLATION!

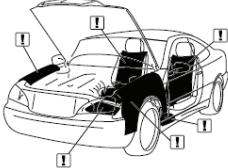
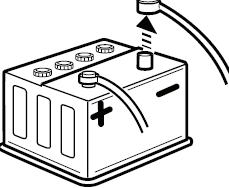
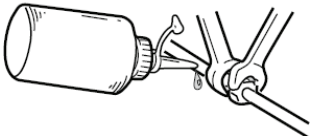
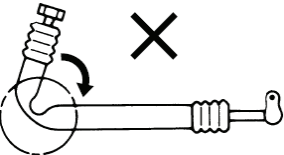
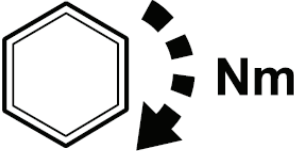
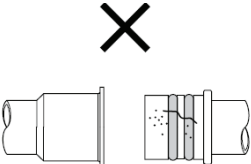
Rök inte och använd inte öppen eld	Använd skyddsöverdrag
	
Koppla bort jordkabeln	Smörj alla nya O-ringar
	
Var försiktig med gummslangar	Använd rätt vridmoment
	
Jobba rent!	
	

VIKTIGA INSTALLATIONSINSTRUKTIONER!

När du tar bort den gamla kondensorn, återförslut alltid omedelbart till de öppna anslutningarna för att förhindra att fukt kommer in i AC-systemet.

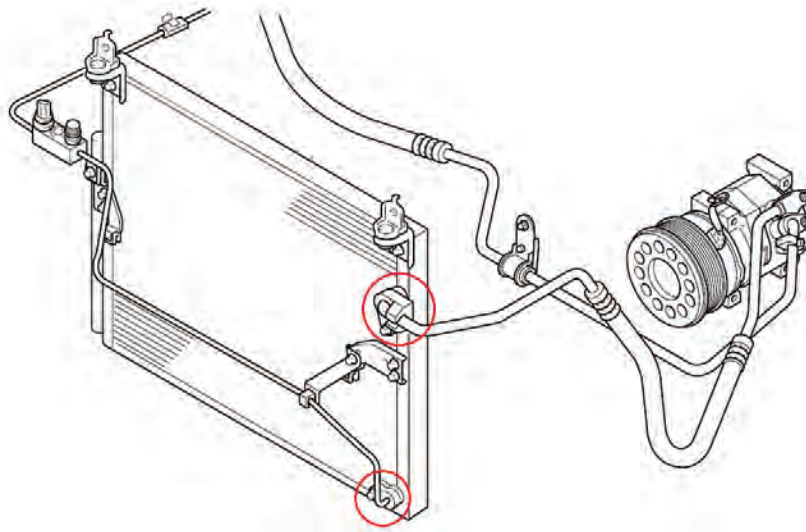

Kontrollera konditionen på kylaren, efter den gamla kondensorn är borttagen. Byt ut vid behov, annars rengör den grundligt för att säkerställa tillräckligt luftflöde

Kontrollera kylfläkten/fläktarna för skador och korrekt drift. (Vibrationer-rotationshastighet(er))

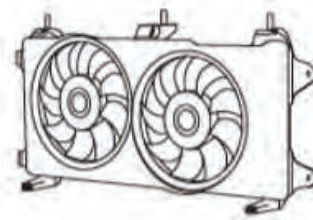
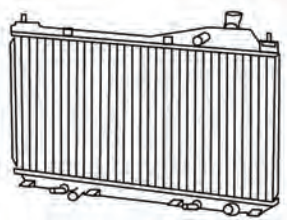

Om fordonet är utrustat med en separat mottagare torkare eller ackumulator, installera denna del som den sista delen och ta bort locken, precis innan du installerar rören

Se till att blocken leder till kondensorn är korrekt installerade

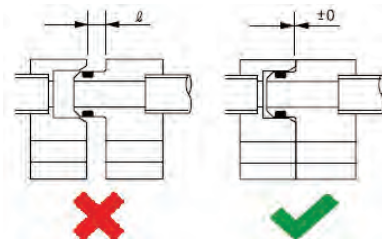
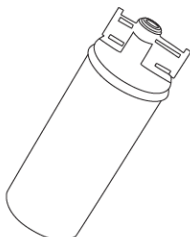



OBLIGATORISKA DELAR:

Underkyl kondensor	Flerflödeskondensor	Mottagstork eller ackumulator
		
Tillsätt 20 % olja när AC-systemet är rent	Tillsätt 10 % olja när AC-systemet är rent	Tillsätt 10 % olja när AC-systemet är rent
Byt alltid ut O-ringarna på röranslutningarna		

KOMPRESSOROLJOR

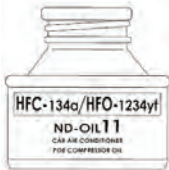
 Se alltid till att använda rätt oljetyp

DENSO Oljetyp	Typ av köldmedium	Oil type
ND-oil 8 	R134a	PAG 46
ND-oil 11* 	R1234yf & R134a	POE
ND-oil 12 	R1234yf & R134a	PAG 46+

*För elektriskt drivna kompressorer av scrolltyp

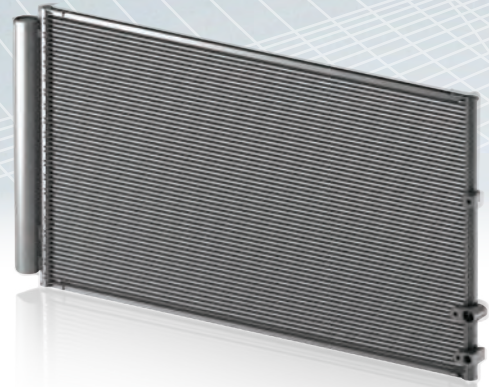

Kondenzátor klimatizácie

Inštalačný manuál

VŠEOBECNÉ OPATRENIA!



1. Opravu autoklimatizácie alebo montáž dielov autoklimatizácie by mali vykonávať iba certifikovaní a vyškolení mechanici.
2. Ak chcete demontovať alebo nainštalovať kondenzátor, postupujte podľa príslušného oficiálneho návodu na opravu vozidla.
3. Pri manipulácii a likvidácii chladiva vždy dodržujte miestne vládne nariadenia.
4. Ak chcete získať alebo doplniť chladivo zo systému klimatizácie, použite certifikované zariadenie.
5. Aby ste zabránili vniknutiu nečistôt a vlhkosti do systému, ihneď pri odpájaní hadíc alebo iných častí zavíčkujte otvorené armatúry.
6. Pri uťahovaní skrutiek a matic vždy používajte správny uťahovací moment podľa špecifikácií vozidla.
7. Používajte iba kompresorový olej odporúčaný DENSO, ako je uvedený na identifikačnom štítku kompresora.

POTREBNÉ NÁSTROJE:

Plnička klimatizácie

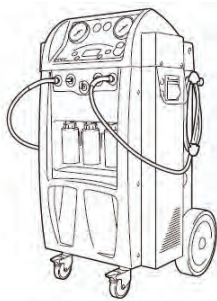

Kompresorový olej na mazanie O-krúžkov



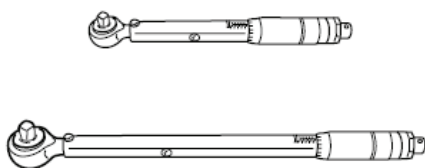

Momentové kľúče

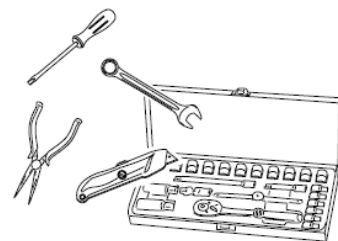

Správne nástroje

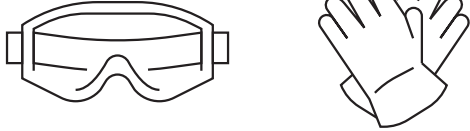

Detektor úniku chladiva	Používajte ochranné okuliare a rukavice
	

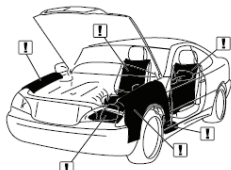
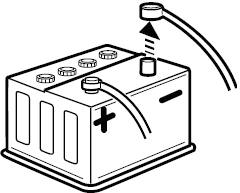
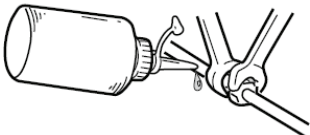
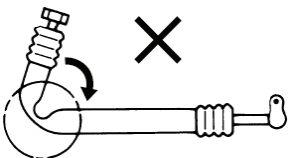
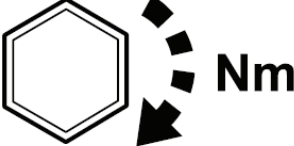
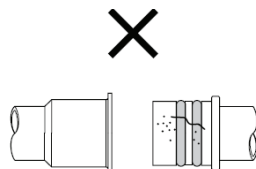
BEZPEČNOSTNÉ OPATRENIA PRI INŠTALÁCII!	
Nefajčite a nepoužívajte otvorený oheň	Používajte ochranné kryty
	
Odpojte zemniaci kábel batérie	Namažte všetky nové O-krúžky
	
Bud'te opatrní s gumovými hadicami	Nastavte správny uťahovací moment
	
Udržujte čistotu pri práci!	
	

DÔLEŽITÉ POKYNY NA INŠTALÁCIU!

Pri demontáži starého kondenzátora vždy okamžite zakryte otvorené prípojky, aby sa do systému AC nedostala vlhkosť.

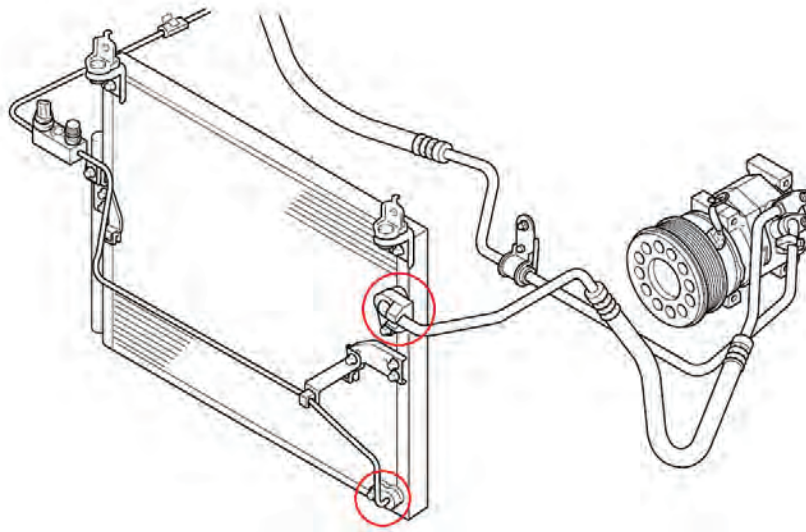

Hneď ako je starý kondenzátor demontovaný, skontrolujte aj stav chladiča. V prípade potreby chladič vymeňte, prípadne dôkladne očistite, aby bolo zaistené dostatočné prúdenie vzduchu

Skontrolujte chladiaci ventilátor, či nie je poškodený a funguje správne

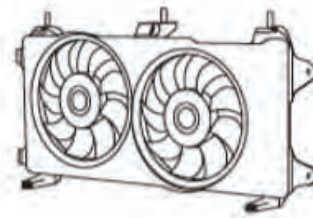
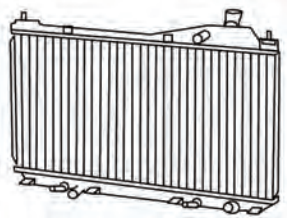

Ak je vozidlo vybavené samostatným vysúšačom alebo akumulátnou nádrž, nainštalujte tento diel ako posledný a odstráňte viečka tesne pred inštaláciou

Uistite sa, že diely do seba zapadajú a kondenzátor je správne nainštalovaný

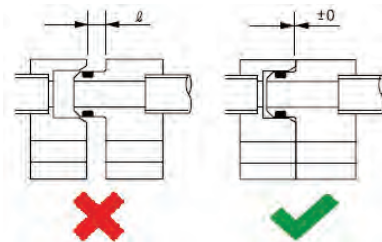
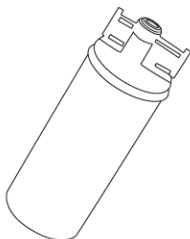

POTREBNÉ DIELY:

Subcool kondenzátor	Viackanálový kondenzátor	Vysúšač alebo akumuláčna nádrž
		
Keď je klimatizačný systém čistý, pridajte 20 % oleja	Keď je klimatizačný systém čistý, pridajte 10 % oleja	Keď je klimatizačný systém čistý, pridajte 10 % oleja
Vždy vymeňte O-kroužky na trubkových spojoch		

KOMPRESOROVÉ OLEJE

 Vždy sa uistite, že používate správny typ oleja

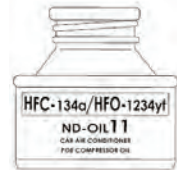
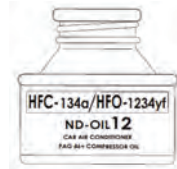
Typ oleja DENSO	Typ chladiva	Typ oleja
ND-oil 8 	R134a	PAG 46
ND-oil 11* 	R1234yf & R134a	POE
ND-oil 12 	R1234yf & R134a	PAG 46+

*Pre elektricky poháňané špirálové kompresory

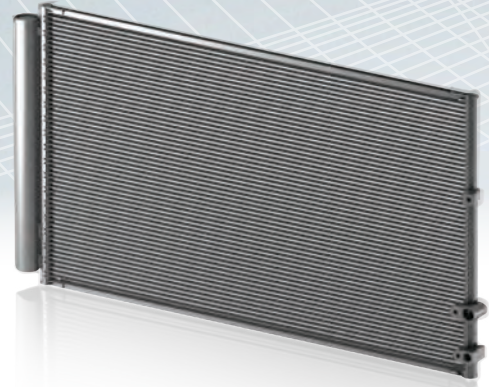
Конденсор кондиціонера Керівництво з установки

ЗАГАЛЬНІ ПОЛОЖЕННЯ!



1. Ремонт автомобільної системи кондиціонування повітря або встановлення компонентів системи кондиціонування повітря автомобіля повинні виконувати лише механіки які пройшли навчання та отримали сертифікат.
2. Щоб зняти або встановити конденсор, зверніться до відповідного офіційного посібника з ремонту автомобіля.
3. Під час роботи з холодоагентом та його утилізації завжди дотримуйтесь нормативних актів місцевих органів влади.
4. Щоб оновити або заправити холодоагент и системі кондиціонування, використовуйте сертифіковане обладнання.
5. Щоб запобігти потраплянню бруду та вологи в систему, негайно закривайте відкриті фітинги, від'єднуючи шланги чи інші частини.
6. Затягуючи болти та гайки, завжди використовуйте правильний момент затягування відповідно до специфікації автомобіля.А:А
7. Використовуйте лише компресорну оливу, рекомендовану DENSO, як зазначено на ідентифікаційній табличці компресора.

НЕОБХІДНІ ІНСТРУМЕНТИ:

Машина для заправки системи кондиціонування

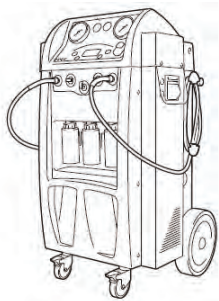

Компресорна олива для змащування ущільнювальних кілець



Динамометричні ключі

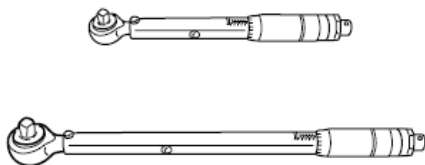

Відповідний ручний інструмент

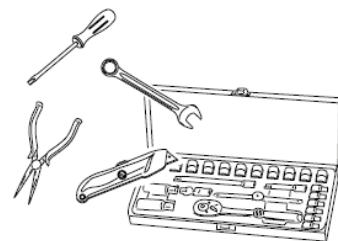

Детектор витоку холодоагенту	Одягніть захисні окуляри та рукавички
	

ЗАСТЕРЕЖЕННЯ ПРИ ВСТАНОВЛЕННІ!

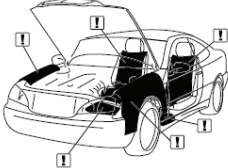
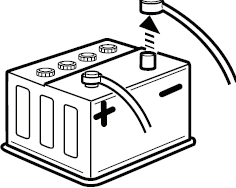
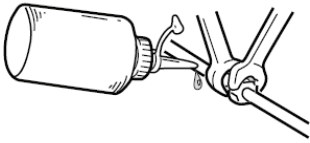
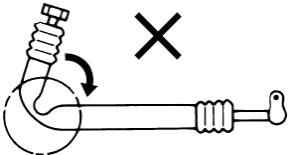
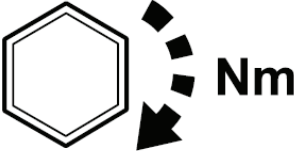
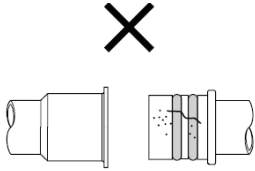
Не палить і не використовуйте відкритий вогонь	Використовуйте захисні чохла
	
Від'єднайте кабель заземлення акумулятора	Змастіть усі нові ущільнювальні кільця
	
Будьте обережні з гумовими шлангами	Використовуйте відповідні крутні моменти
	
Дотримуйтесь чистоти	
	

ВАЖЛИВІ ІНСТРУКЦІЇ З МОНТАЖУ!

Знімаючи старий конденсор, завжди негайно закривайте відкриті з'єднання, щоб запобігти потраплянню вологи в систему кондиціонування.

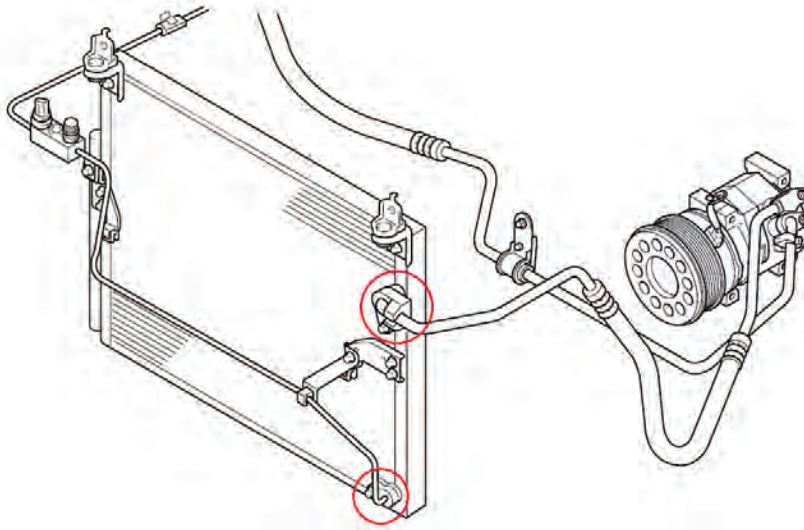

Перевірити стан радіатора, після того як старий конденсор знято. При необхідності замінити, інакше почистьте ретельно, щоб забезпечити достатній потік повітря

Перевірте вентилятор(и) на наявність пошкоджень і відповідну роботу. (Вібрації – швидкість(і) обертання)

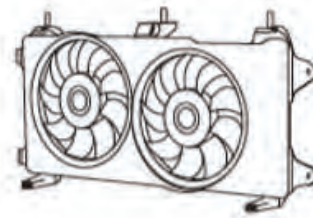
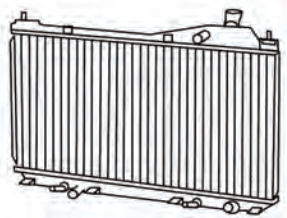

Якщо транспортний засіб обладнано окремим ресивером-осушувачем або акумулятором, встановлюйте цю частину в останню чергу і зніміть ковпачки безпосередньо перед встановленням трубок

Переконайтеся, що з'єднання блоку на конденсорі правильно встановлені

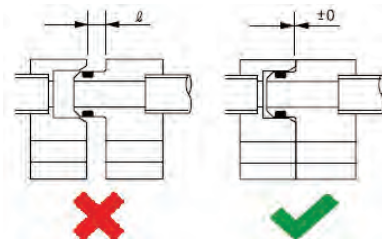
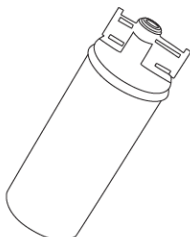



НЕОБХІДНІ КОМПОНЕНТИ:

Конденсор суперохолодження	Багатопотоковий конденсор	Ресивер осушувач або акумулятор
		
Додайте 20% оливи, коли система кондиціонування чиста	Додайте 10% оливи, коли система кондиціонування чиста	Додайте 10% оливи, коли система кондиціонування чиста
Завжди замінійте ущільнювальні кільця з'єднань патрубків		

КОМПРЕСОРНІ ОЛИВИ

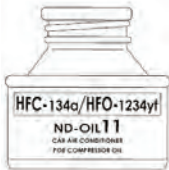
 Завжди використовуйте відповідний тип оливи

Тип оливи DENSO	Тип холодоагенту	Тип оливи
Олива ND-oil 8 	R134a	PAG 46
Олива ND-oil 11* 	R1234yf та R134a	POE
Олива ND-oil 12 	R1234yf та R134a	PAG 46+

*Для компресорів спірального типу з електричним приводом